

CHALLENGE  
ACCEPTED

# POLARIS 2020

POLARIS  
**RANGER**

POLARIS  
**GENERAL**

POLARIS  
**RZR**

POLARIS  
**SPORTSMAN**

CHALLENGE ACCEPTED

# WELCOME OUR 2020 LINEUP



SPORTSMAN



RECREATION/WORK

SPORTSMAN



TOURING

6X6

BIG BORE

SPORT

RANGER



MID-SIZE

FULL-SIZE

FULL-SIZE CREW

DIESEL

GENERAL



DELUXE

HIGH PERFORMANCE

4-SEAT

YOUTH



POLARIS  
**RANGER** S. 6



**GÖR ARBETET  
ENKELT**

POLARIS  
**GENERAL** S. 10



**EN NY GENERAL  
HAR UTNÄMNTS!**

POLARIS  
**RZR** S. 12



**FUEL YOUR  
PASSION**

POLARIS  
**SPORTSMAN** S. 16



**HARDEST  
WORKING.  
SMOOTHEST  
RIDING.**

**BARN & UNGDOM** S. 26



**DET SKA  
BÖRJAS I TID!**

**TILLBEHÖR** S. 28



**HITTA RÄTT UTRUSTNING  
TILL DIN POLARIS**

# FRAMGÅNGEN BAKOM DEN INNOVATIVA HISTORIEN

Polaris historia avspeglar uppfinningsrikedom, uthållighet och en smula god tur. Den påminner på många sätt om andra framgångsrika storföretagshistorier. Men Polaris förlutna är mer än bara en Askungesaga. Den är faktiskt en berättelse om uthållighet och passion för produkter och kundservice som leder till framgång. Edgar Hetteen grundade Polaris Industries i den lilla staden Roseau i Minnesota USA 1954. Redan 1955 byggde Polaris den första snöskotern och sedan dess har varumärket spelat en viktig roll i snöskotervärlden. Den första Quad-ATV Polaris lanserade kom 1984, och år 1996 inleddes en framgångssaga vid namn Sportsman. År 1998 kom produktionen av de första Rangermodellerna i gång. Rangermodeller med två eller fler säten tillverkas inte bara med bensinmotorer utan även med diesel- och elmotorer. För att sedan bli världsledare inom Powersportindustrin 2012. Polaris Industries Inc. är nu ett amerikanskt börsnoterat bolag med en total omsättning på cirka 60 miljarder kronor och ca 13.000 personer anställda.

Polaris förser marknaden med modeller som GENERAL, RANGER, RZR, SPORTSMAN och ACE på ORV- (Off-Road vehicle) sidan. POLARIS snöskotrar och INDIAN MOTORCYCLE, medelstora och tunga motorcyklar.

Körupplevelsen förhöjs också med avsevärd mängd originaldelar, tillbehör och kläder. Polaris har globalt en växande närvaro med produkter inom det militära, och räddningstjänst. Polaris är också stolt leverantör i den kraftigt växande marknaden inom elfordon. I Sverige har sammanlagt ca 50.000 Polaris levererats sedan 1994 via drygt 70 skickliga och passionerade återförsäljare. Kvalitet på underhåll och service är för oss en hederssak och tillsammans med våra University of Polaris-utbildade serviceföretag och återförsäljare är vårt mål att år efter år förbättra eftermarknaden.

## Välkommen till Polaris-teamet!

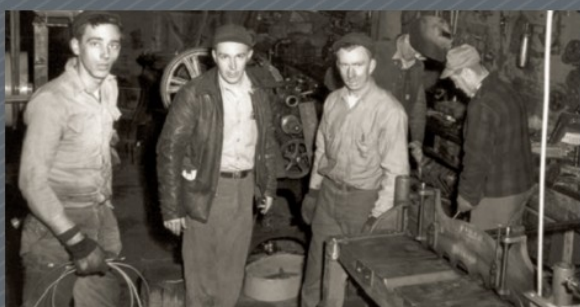

# VARFÖR POLARIS ÄR SÅ POPULÄR

- Marknadens främsta konstaterade köregenskaper
- Bästa fyrhjulsdrift på marknaden
- Dragkraft och lastkapacitet i särklass
- Säker, bekväm och lätt att köra
- Sportiga prestanda
- Det största utbudet av extra utrustning på marknaden – mer användning och nytta
- Marknadens bredaste kollektion – en passande modell och typ för varje behov och användning
- Moderna och hållbara motorer (fyrtakts-, diesel- och elmotor)
- Garanti 2 år
- Säker och pålitlig service och garantiservice
- Alla återförsäljare tillhandahåller service och verkstad.

## SÄKER, ENKEL OCH BEKVÄM ATT KÖRA!

- Skivbromsar på alla fyra hjul
- Automatisk transmission
- Automatisk fyrhjulsdrift
- Hytter med värmeaggregat
- Låsningsfria ABS-bromsar
- Stora fotsteg med halkskydd
- EBS-motorbroms
- ADC utförsbroms
- EPS servostyrning

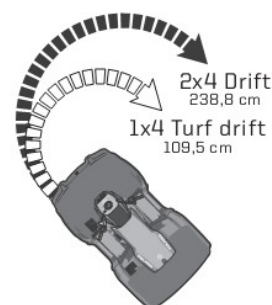

## HÅLL DIG INFORMERAD! WWW.POLARISSVERIGE.COM

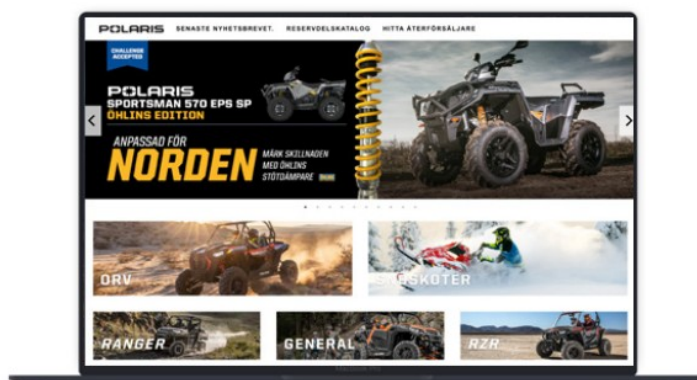

På vår hemsida hittar du en enorm mängd information: senaste nytt, modeller, prisinformation, tekniska data, reservdelskataloger, bruksanvisningar, videor, försäljning- och serviceställen, extra utrustning och Polaris-kläder. Genom att gå med i sändlistan för vårt nyhetsbrev får du de viktigaste nyheterna och erbjudandena direkt i din inkorg!

Gilla Polaris Facebook- och Instagramsidor och prenumerera på vår YouTube-kanal. Se till att du ser de senaste berättelserna, körupplevelserna och nyheterna.

[f /PolarisSweden/](#) [i /polaris\\_scandinavia/](#) [y /PolarisScandinavia](#)

WWW.POLARISSVERIGE.COM



# EGENSKAPER

HÄR FÖRKLARAR VI OLIKA BEGREPP SOM FÖREKOMMER I KATALOGEN. FUNKTIONER OCH EGENSKAPER SOM GÖR ATT MÅNGA AV POLARISMODELLERNA HAR MARKNADSLEDANDE PRESTANDA.

## ÄKTA FYRHJULSDRIFT (AWD) / ON-DEMAND

Polaris exklusiva fyrhjulsdraft svarar blixtnsabbt och kopplar automatiskt in alla fyra hjulen när du behöver extra fäste. Riktig fyrhjulsdraft som verkligen driver på alla fyra hjulen. Systemet återgår sedan automatiskt till tvåhjulsdraft när fyrhjulsdraften inte längre behövs.

Polaris unika system (ON-DEMAND) frikopplar automatiskt framhjulsdraften när de roterar snabbare än bakhjulen. Detta gör att maskinen blir stabilare och mer lättmanövrerad vilket också resulterar i mindre slitage på både underlag och däck. Så fort bakhjulen tappar fästet och slirar så kopplas driften på framhjulen in.

## PROGRESSIV SERVOSTYRNING (EPS)

De flesta Polarismodeller är utrustade med elektronisk progressiv servo. Vid ökad hastighet så minskar servokraften för bättre körkänsla och stabilitet.

## DIGITAL INSTRUMENTERING

Med digital varvräknare, trippmätare, timräknare och bensinmätare får du all viktig information i exakta tal. Vissa modeller har även bluetooth för kommunikation med din mobiltelefon. Hastighetsmätare förekommer både som digital och analog beroende på modell.

## 3 OLIKA KÖRLÄGEN

Välj mellan prestanda- standard- eller arbetsläge, allt för den bästa körstilen och upplevelsen. Gäller Sportsman XP 1000 EPS (gäller ej Traktor B).

## TURF-MODE

Vid körning i Turf-Mode så frikopplas det ena bakhjulet och maskinen blir 1-hjulsdreven. Perfekt vid körning på gräsmattor och känsligt underlag för att undvika slitage på både däck och underlag. Dessutom så ger det maskinen snävare vändradie och bättre manövreringsförmåga vid körning i trånga utrymmen.

## INDIVIDUELL HJULUPPHÄNGNING BAK (IRS)

Detta är en av huvudorsakerna till att Sportsman är något helt för sig. Den individuella fjädningen gör att alla hjul har markkontakt och därmed skapas en stabil och säker körning.

## ELEKTRONISK BRÄNSLEINSPRUTNING (EFI)

Automatisk justering vid lufttrycks- och temperaturförändringar ger snabbare start, snabbare svar på gas och bättre bränsleförbrukning.

## ÖVERLÄGSEN KONTROLL MED ADC OCH EBS

Med ADC-systemet aktiverat kopplas framhjulen in vid motorbroms för att ge bromsverkan på alla fyra hjulen. Detta är fördelaktigt framför allt vid körning med en tung vagn efter, i brant utförsbacke, för att minimera risken med att ekipaget viker ihop sig. ADC-systemet jobbar endast i hastigheter under 24 km/h.

## LOCK & RIDE

Med Polaris unika Lock & Ride-system monterar du och lossar snabbt och enkelt en mängd olika tillbehör, helt utan verktyg.

## REGISTRERINGSALTERNATIV

PROVKÖR EN SPORTSMAN, RANGER, GENERAL ELLER RZR HOS DIN LOKALA POLARISÅTERFÖRSÄLJARE I DAG.



	Terräng	Traktor A	Traktor B	Quadricycle
KÖRKORT	Förarbevis 16 år	Körkort AM 15 år	Körkort B 18 år	Körkort A el B 18 år
STRYPNING	Nej	40 km/h	50 km/h	90 km/h
KÖRA PÅ VÄG	Nej (undantag finns)	Ja	Ja	Ja
BESIKTNING	Nej	Nej	Ja	Ja

# POLARIS RANGER®

## EN RANGER FÖR VARJE GÅRD OCH STUGA

### BEKVÄMT OCH SÄKERT FÖR TVÅ

Möjligheterna att använda Ranger är mycket omfattande. Ranger "Mid size" modellerna körs också med lätthet i de svenska skogarna, med en bredd på endast 22 cm mer än en vanlig fyrhjulig. Ranger Midsize modellerna har sitsarna bredvid varandra, vilket innebär att det är säkert att åka och lätt att samtala på nära avstånd. Dessutom har Rangers ett rymligt tippflak som kan transportera upp till 227 kg last. Den totala bredden är 1470 mm, så den kan även transporteras med en 1500 mm bred biltrailer från en plats till en annan.

### RANGER 570 EPS PRO FIT CABIN

HYTT MED VÄRMEAGGREGAT  
INGÅR I PAKETPRISET!

BE DIN POLARISHANDLARE  
OM EN OFFERT!



# MARKNADSLEDANDE ELEKTRISK SXS UTFÖR ARBETET



## RANGER EV

### REN OCH TYST

- Ingen förorening, låga driftskostnader, även lämplig för inomhusbruk
- Elmotor (220 v laddning, driftström 48V/AC)
- Tre driftsområden (hög, låg och max räckvidd)
- Automatisk 100 % fyrhjulsdrift
- TURF 1x4 drift
- IRS - individuell fjädring
- Finns i T2A, 40 km/h traktormodell
- Tippflakets bärförmåga 227 kg
- Finns även med Pro Fit Cabin med värmeaggregat



AVALANCHE GREY



CAMO (HUNTER EDITION)



Traktor A ■



Traktor A ■



## NYHET! RANGER XP 1000 EPS

- Registrerad för tre
- EFI - insprutningsmotor
- Automatisk 100 % fyrhjulsdrift
- TURF 1x4 - drift (differential)
- EPS servostyrning
- IRS - separat fjädring
- Bärformåga på tipplaket 454 kg



### BEKVÄMT OCH SÄKERT FÖR TRE. SAMT UPPTILL SEX PERSONER MED CREW.

**Professionellt val! Styrka, utrymme,  
dragkraft och otrolig framkomlighet!**



CAMO



BLACK PEARL

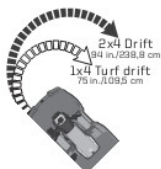

Traktor B



Traktor B



## NYHET! RANGER XP 1000 EPS LE (ABS)

- EFI - insprutningsmotor
- Terrängfordon i Premiumklass
- Köregenskaper och komfort på högsta nivå
- ABS bromsar ger kortare bromssträcka på ojämna underlag.
- Mångsidigt sortiment av extra utrustning Lock & Ride
- Kraftfull och tystgående motor
- Automatisk 4x4 fyrhjulsdraft på begäran
- TURF 1x4 drift
- EPS servostyrning som standard
- Bakre tippflak, bärförmåga 454 kg
- Finns även med Pro Fit Cabin med värmeaggregat



**ORANGE RUST**



Traktor B ■

## NYHET! RANGER DIESEL EPS T1b

- Automatisk 100% fyrhjulsdraft med elektrisk drivkraft
- Switchable 1x4-Versatrac-drift
- Ny effektiv och kraftfull motor
- 140 Ah generator
- EPS servostyrning
- EBS-motorbroms
- ADC utförsbroms
- 435 kg Tippflak (933x1378x317mm)
- 33 cm markfrigång / 27" däck
- 17% mer lastutrymme
- Större fotutrymme
- Bekväma ergonomiska sitsar
- LCD display
- Förstärkta kraftöverföringskomponenter



**DIESEL POWER**

**SAGE GREEN**



Traktor B ■

## RANGER XP 1000 EPS CREW

- Plats för 6 personer
- EFI - insprutningsmotor
- Automatisk 100 % fyrhjulsdraft
- TURF 1x4 drift
- IRS - separat fjädring
- Bärförmåga på tippflaket 227 kg
- EPS servostyrning som standard



**STEELY BLUE**



Traktor B ■

**Registrerad för 6 personer!**

[WWW.POLARISSVERIGE.COM](http://WWW.POLARISSVERIGE.COM)

# POLARIS **GENERAL**<sup>®</sup>



## **EN NY GENERAL HAR UTNÄMNTS!**

### **HÖGKLASSIG FINISH OCH UTRUSTNING.**

Utgångspunkten för den nya Generalen har i första hand varit nytt tobruk - finish och utrustning av hög klass, en mycket förlåtande off-road fjädring och en verkligt effektiv motor. Den nya Generalen tillför fyrhjulingsmarknaden uppenbar lyx och högklassig expertis.

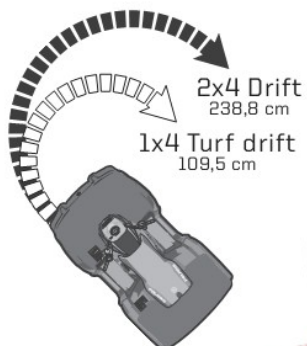
Traktor B ■

## GENERAL XP 1000 DLX EPS ABS 4x4

- Låsingsfria ABS bromsar som standard
- Matt Titan-färg
- Fjädring fram: Fox Performance Series podium QS3 dämpning, 31,1 cm fjädringsväg
- Fjädring bak: Fox Performance Series podium QS3 dämpning, 33,5 cm fjädringsväg
- 12 V-uttag
- General främre stötfångare
- HD 4500 lb elektrisk vinsch
- Lock & Ride Sport tak
- General MTX Premium - Audio system
- Backspegel
- TURF 1x4 drift



■ ORANGE RUST



# POLARIS

# RZR<sup>®</sup>

# FUEL YOUR PASSION



Quad

## RZR 64" RS1 1000 EPS

Du sitter inte bara i en RZR RS1, den blir en förlängning av dig själv. Den nydesignade, centrerade förarplaceringen optimerar sikt och balans vilket gör det lätt att välja rätt spår i den aktiva körningen. Harmonin mellan förare, fordon och terräng resulterar i en körupplevelse du sällan får uppleva.



**GHOST GRAY**





## RZR 64" XP 1000 EPS

Prestandastinn og byggd fyrir extrémur förhóllanden. Den extrémur fjádringen ger maskinen grymma fjádringsegenskaper som sváljer allt í sín vág með en fjádringsvág pú óver 40 cm. Den progressiva servostyrningen hjálper till att ge dig som förare den rétta kórkánslan.



WHITE LIGHTNING



Traktor B   
Quad

## RZR 64" XP4 1000 EPS

Dela den magiska RZR-kánslan með dina vánner. Acceleration og fjádring tillsammans með den progressiva styrservon og Polaris On-Demand fyrhjulsdrift borgar fyrir ett grymt áventyr tillsammans með kompisarna.



WHITE LIGHTNING

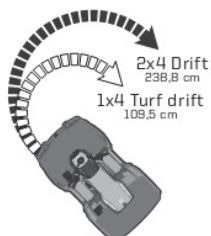

Traktor B



Quad

## RZR 64" XP TURBO EPS

### INDUSTRI LEDANDE EXTREME PRESTANDA

Dominera alla landytor, frukta ingen terräng. RZR Turbo sätter riktmärket för prestanda i terrängen och är konstruerad i detalj för att leverera ett optimalt balanserat chassi och en ultimat kombination av turboladdad energi, fjädring och smidighet.

-  EPS
-  HP-AWD
-  VERSATRAC
-  LOCK & RIDE
-  2-UP
-  LED

**STEALTH BLACK**



Quad 

## RZR 72" XP TURBO S

Nya RZR XP Turbo S i en helt ny konstruktion för att vara starkare och tåligare i alla lägen. 32" däck och en bredd på 72" har integrerats i ett helt nytt chassi som får alla förare och medåkare att utveckla ett leende från öra till öra både av förtjusning och fartvind.



GHOST GRAY



# POLARIS SPORTSMAN®



**HARDEST  
WORKING.  
SMOOTHEST  
RIDING.**

## ÖVERLÄGSET VÄRLDENS MEST POPULÄRA!

Världens mest köpta fyrhjuling, mångfaldig testvinnare är inte förvånande på grund av dess kvalitet och egenskaper som representerar branschens absoluta elit. Automatisk 100% fyrhjulsdraft som reagerar snabbt utan påkoppling om hjulen spinner. Kraften är garanterad för alla ändamål! Chassits teknik skyddas med bottenplatta av metall. Kolla in, provkör och jämför, du kommer att upptäcka varför Sportsman är så överlägsen.

\* Alla Sportsman 570 modeller är registrerade för två.



## SPORTSMAN 570

- Ergonomisk sits
- Arbetsbelysning som följer styrningen
- Eluttag för släpvagn som standard
- Marknadens bästa automatiska 100% fyrhjulsdraft
- Låg bränsleförbrukning: 2,33l/h
- Tätt främre bagageutrymme (24 L) med lock och lastutrymme (8 L) som standard



**SAGE GREEN**



Terräng

Traktor B

Traktor A

## SPORTSMAN 570 EPS

- Ergonomisk sits
- Arbetsbelysning som följer styrningen
- Eluttag för släpvagn som standard
- Mångfaldig testvinnare
- Marknadens bästa automatiska 100% fyrhjulsdraft
- Låg bränsleförbrukning: 2,33l/h
- Tätt främre bagageutrymme (24 L) med lock och lastutrymme (8 L) som standard
- Progressiv servostyrning ger en mjuk och smidig körupplevelse.
- EBS (Motorbroms)



**SAGE GREEN**



Terräng

Traktor B

Traktor A

## NYHET! SPORTSMAN 570 EPS BLACK PEARL LE

- Progressiv servostyrning ger en mjuk och smidig körupplevelse.
- EBS (Motorbroms)
- Svart är alltid svart!
- Aluminiumfälgar också dom i svart såklart.
- 2500 lbs elvinsch som standard.



**BLACK PEARL**



Traktor B

Traktor A

## SPORTSMAN 570 EPS TRACTOR AGRI PRO

- Med fokus på att dra och lasta
- Håll jämn hastighet för jämna och fina resultat med ställbar hastighetsbegränsare
- Lastrackbåde fram och bak
- Dragkrok
- Förslutet batteri.
- MFD-instrumentpanel, ny större bildskärm
- Ergonomisk sits
- Arbetsbelysning som följer styrningen
- Eluttag för släpvagn som standard
- Marknadens bästa automatiska 100% fyrhjulsdraft
- Låg bränsleförbrukning: 2,33l/h
- Tätt främre bagageutrymme (24 L) med lock och lastutrymme (8 L) som standard



Traktor B ■

**SAGE GREEN**

## SPORTSMAN 570 EPS HUNTER EDITION

- Pursuit camo för bästa kamouflage i skogen.
- Hand- och tumvärmare kan vara avgörande när kylan sätter in.
- Främre och bakre lastracken är standard på Hunter edition.
- Självklart vinsch och dragkrok, när viltet ska dras hem.
- MFD-instrumentpanel, ny större bildskärm
- Elektrisk gasstyrning
- Ergonomisk sits
- Arbetsbelysning som följer styrningen
- Eluttag för släpvagn som standard
- Marknadens bästa automatiska 100% fyrhjulsdraft
- Låg bränsleförbrukning: 2,33l/h
- Tätt främre bagageutrymme (24 L) med lock och lastutrymme (8 L) som standard



Traktor B ■

**CAMO**

## SPORTSMAN 570 EPS SP

- Mycket snabb påkoppling 100 %, Close Ratio fyrhjulsdraft
- EPS servostyrning
- 14" alufälgar som standard
- ADC utförsbroms som standard
- Tätt främre bagageutrymme (24 l) med lock och lastutrymme (8 l) som standard
- Metallic-lack som ger enklare rengöring och lyxig finish.
- 14" lättmetallfälgar.
- Framvagn med dubbla a-armar.
- ADCsystemet som bland annat gör det säkrare att köra tung vagn utför brant backe.
- Bluetooth-uppkoppling för din telefon.



Traktor B ■  
Traktor A ■

**RADAR BLUE**

## SPORTSMAN 570 EPS SP ÖHLINS EDITION

- Ökad körupplevelse, dragkraft och kontroll i alla hastigheter.
- Fjädringen ger maskinen optimal balans, kursstabilitet samt kontroll i kurvor och gupp.

- Premium lack (Turbo silver)
- Öhlins premium stötdämpare
- Aluminiumfälgar
- Svarta handtagsskydd
- Främre skyddsålg



**TURBO SILVER**



Traktor B ■

## SPORTSMAN 570 EPS TOURING / SP

**Ta dina vänner med och njut av Sportsman kvaliteten! Registrerad för två.**

- Utrustad med servostyrning.
- Framvagn med dubbla a-armar
- Nytt instrument med Bluetooth-uppkoppling för din telefon.
- Passagerarsätet har fjädring med stötdämpning.
- Markfrigång på 292 mm
- Automatisk 100% fyrhjulsdrift som reagerar snabbt om hjulen spinner.
- ProStar fyrtaktsmotor
- Chassits teknik skyddas med bottenplatta av metall.

**SP:när dessutom utrustad med:**

- Metallic-lack som ger enklare rengöring och lyxig finish.
- 14" lättmetallfälgar.



**VELOCITY BLUE**

**TURBO SILVER (SP)**



Traktor B ■

Traktor A ■

## SPORTSMAN 570 EPS X2

- Utrustad med lastflak med ett smart nedfällbart passagerarsäte
- Turf-läge för körning på känsliga underlag och för snävare svängradie.
- Motorbroms (EBS)
- ADC för säkrare färd med last i branta sluttningar bl.a.



**SAGE GREEN**



Traktor B ■

Traktor A ■



## SPORTSMAN X2 570 EPS NORDIC PRO

Traktor B	<input type="checkbox"/>
Traktor A	<input type="checkbox"/>

- Registrerad för två
- Automatisk 100% High Perf. CloseRatio-fyrhjulsdraft
- 2x4 drag och 1x4 Turf differential
- Flak som standard (182 kg)
- EPS servostyrning som standard
- EBS-motorbroms som standard
- ADC utförsbroms som standard
- 26" Maxxis ECON-däck
- 14" Blackhawk alufälgar
- Handtags- och tumvärmare som standard
- Polaris 3500 HD vinsch (syntetisk lina)
- DEFA blockvärmare som standard

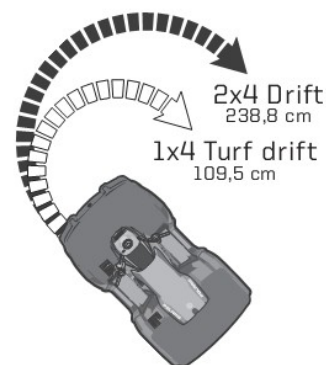

BRIGHT WHITE

### FÖR NORDISKT BRUK OCH NORDISKA VILLKOR

Sportsman 570 EPS X2 Nordic Pro är konstruerad och tillverkad för mångsidig användning av kunder i nordiska länder. X2 570 EPS Nordic Pro har ett ca 11 cm längre axelavstånd än en standard fyrhjulning, varför dess köregenskaper och stabilitet särskilt som tungt lastad är enastående.

X2-modellen är utrustad med ett större flak som kan lastas med upp till 182 kg (mer än dubbelt så mycket som en standard fyrhjulning). Flakets bakkant kan öppnas och flaket kan tippas. Modellen har dessutom också ett tätt 24 l främre lastutrymme. X2-modellen levereras som standard med High Performance Close Ratio fyrhjulsdraft som är ännu mer värd än modellens status som mångfaldig testvinnare. Fyrhjulsdraften är automatisk och kopplas på otroligt snabbt och smidigt.





## POLARIS VAGNAR GÖR DITT UPPDRAG MÖJLIGT!



Gårdsvagn



Timmervagn

Sportsman XP-modellerna har en kraftfull tvåcylindrig motor som ger effekt för all tänkbar användning. Köregenskaperna för XP modellerna är på alla sätt utmärkta vid terrängkörning. Geometrin hos den fristående upphängningen, den optimala ergonomin för föraren och den eldrivna EPS-styrningen gör körningen bekväm.



## SPORTSMAN XP 1000 EPS

Sportsman XP® 1000 EPS, vår och världens starkaste Sportsman någonsin är laddad med en ProStar®-motor på 90 hk. Designen och ett flertal tekniska detaljer gör maskinen till ett tryggt och bra köp. Vinsch är standard.



# SCRAMBLER

POLARIS 2020

RANGER

GENERAL

RZR

SPORTSMAN

YOUTH

TILBEHÖR

SPECIFIKATIONER



## SCRAMBLER XP 1000 EPS

Kungen i sportsegmentet! Motorkaraktären och variator-kalibreringen i kombination med de justerbara FOX-stötdämparna och utseendet ger den här maskinen exakt den prestanda som man kan förvänta sig.



## STYRKA OCH FRAMKOMLIGHET

Vi har redan 25 års erfarenhet av tillverkning av Big Boss. Fyrhjulingen används flitigt av väpnade styrkor, gränsbevakning, räddningstjänst och andra proffs i olika länder runt om i världen. Modellen har utvecklats under årens lopp enligt de yrkesmässiga användarnas erfarenheter och behov.



## SPORTSMAN 570 EPS 6X6 LE

- Pro-Star 570 DOHC EFI-motor
- Längre ram
- Registrerad för två
- Tippflak med gasfjäder (363 kg)
- Främre 25,5 l integrerat och tätt bagageutrymme
- Bränsletank (25,5 l) för upp till 209 km körning
- EPS servostyrning
- Aktiv motorbroms (ADC) är betryggande i branta sluttningar.
- 3500 HD vinsch.
- Aluminiumfälgar.
- Hand- och tumvärmare.
- Stötfångare och lasträcke fram.



**STEALTH BLACK**



Traktor B ■  
Traktor A ■



**Prospector är en genialisk bandserie som utformats för Polaris Sportsman och Ranger fyrhjulingar, så att du kan få ett fordon för de mest extrema förhållanden.**

- För användning året runt
- Högre effekt i arbetet
- Högre dragkraft
- Förbättrad framkomlighet i snö - även i djup snö
- Förbättrad progression under svåra förhållanden - i kärr och sankmark
- Inga kompromisser - original Polaris extrautrustning
- Garantin gäller då originalutrustning används.



- |           |   |
|-----------|---|
| Traktor B | ■ |
| Traktor A | ■ |



## SPORTSMAN 570 EPS 6X6

SAGE GREEN

- Pro-Star 570 DOHC EFI-motor
- Längre ram
- Registrerad för två
- Tippflak med gasfjäder (363 kg)
- Framre 25,5 l integrerat och tätt bagageutrymme
- Bränsletank (25,5 l) för upp till 209 km körning
- EPS servostyrning



## RÄTT LÄRA I TIDIG ÅLDER

Erbjud dina barn samma upplevelser som du själv vill ha. De mest eleganta juniormodellerna på marknaden behåller sitt värde från son till son och dotter till dotter. Andrahandsvärdet är fortsatt bra när service och reservdelar är i goda händer.

Observera! Välj alltid en modell av rätt storlek för ditt barn (det är då körningen är säker och njutbar, och körförmågan utvecklas korrekt).

Säkerhetsutrustning ingår i priset

- Synlig säkerhetsvimpel
- Skyddshjälm
- Körinstruktion-DVD
- Svenskspråkig säkerhets- och bruksanvisning

# BARN & UNGDOM



## RZR 170 EFI



- 169 cc 4-taktsmotor med EFI-insprutning
- Plats för två och säkerhetsbälten
- Automatisk transmission och elstart
- Låg tyngdpunkt för en trevlig och trygg ATV.
- Justerbar hastighet
- Lämplig ålder 6-14 år
- Mått (mm) 2159 x 1194 x 1397

**CRUISER BLACK**

**WHITE LIGHTING**



Terräng

## NYHET! RANGER 150 EFI



- Geofencing teknik (elektronisk inhägnad)
- Lösenordsskyddad startfunktion
- Elektronisk app-styrd hastighetsbegränsning
- Säkerhetsbälten, förarens bälte är kopplat till en elektronisk prestandaspärr.
- Justerbar ratt och förarsäte
- 20 cm markfrigång
- 149,6 cc 4-taktsmotor med EFI-insprutning
- Automatisk transmission och elstart
- Mått (mm) 2159 x 1219 x 1473

**SAGEBRUSH GREEN**

**WHITE LIGHTNING & SKY BLUE**



Terräng

## OUTLAW 50



- Tyst och pålitlig 4-takts motor 49 cc med förgasare
- Barn över 6 år
- Elstart
- Ordentlig fjädring/stötdämpning
- Automatisk transmission
- Justerbar hastighet och nödbrytare
- 1220 x 800 x 710
- Sitthöjd 584 mm

LIME SQUEEZE



Terräng

## OUTLAW 110 EFI



- Barn över 12-16 år
- 112 cc fyrtaktsmotor med EFI-insprutning och backväxel
- Elstart
- Ordentlig fjädring/stötdämpning
- Automatisk transmission
- Justerbar hastighet och nödbrytare
- Mått (mm) 1550 x 980 x 980
- Sitthöjd 686 mm

LIME SQUEEZE



Terräng

## SPORTSMAN 110 EFI



- Barn över 12-16 år
- 112 cc Fyrtaktsmotor med EFI-och backväxel
- Elstart
- Ordentlig fjädring/stötdämpning
- Automatisk transmission
- Ljus
- Justerbar hastighet och nödbrytare
- Mått (mm) 1550 x 980 x 980
- Sitthöjd 686 mm

VELOCITY BLUE



Terräng

## NYHET! ACE 150 EFI



- Ensitsig modell med skyddsbur/bågar
- 149,6 cc 4-taktsmotor med EFI-insprutning
- Automatisk transmission och elstart
- Säkerhetsbälte och säkerhetsnät.
- Justerbart säte och tiltbar ratt
- 23 cm markfrigång
- Justerbar hastighet
- Lämplig ålder 6-14 år
- Mått (mm) 2159 x 1219 x 1473

WHITE LIGHTNING & SKY BLUE



Terräng

# TILLBEHÖR

HITTA RÄTT UTRUSTNING  
TILL DIN POLARIS

POLARIS  
**RANGER**

POLARIS  
**GENERAL**

POLARIS  
**RZR**

POLARIS  
**SPORTSMAN**





# SPORTSMAN<sup>®</sup> 570

## TILLBEHÖR

**POLARIS**<sup>®</sup>

ENGINEERED PARTS  
ACCESSORIES & APPAREL



**A**

### LASTHÅLLARE BAKRE

» 2882322

ETX '15, 570 SP '15-19,  
570 '14-20

**B**

### BAGAGERÄCKE BAKRE

» 2879717

TOURING 570 SP '15-20, TOURING  
570 '14-20, ETX '15, 570 SP '15-20,  
570 '14-20, 450 H.O. '16-18

**C**

### LOCK & RIDE FÖRVARINGSLÅDA BAKRE

En stor formanpassad låda som matchar  
utformningen av din fyrhjuling. Säker  
fastsättning vid insidan av lådan med 4  
Lock & Ride ankaren. Det vattentäta låsbara  
locket bidrar till säker förvaring av dina  
tillhörigheter.

» 2882882

XP 1000 S '20, XP 1000 '17-20, 850 '17-20,  
850 SP '17-20, 570 SP '15-19, 570 '14-20,  
Alternativ större box med två lock finns,  
#P300 Sportsman 570. XP 09-17 (har ej Lock & Ride som STD)

**D**

### SLYSKYDD BAKRE

» 2879715

800 '12-14, 500 '12-14, 500 H.O. '12-13,  
400 H.O. '12-14

Skyddar den bakre delen av fyrhjulingen  
och lamporna. Kan monteras på traktor  
och vägtrafikmodeller med förbehåll  
(registreringskyt).

### RYGGSTÖD

» 2879887

570 SP '15-19, 570 '14-20, 450 H.O. '16-18

Passar inte med Förvaringslåda bak monterad, Lock & Ride (2882882)  
(Vissa modeller av ATV kan ha ryggstöd som STD)



## VINDRUTOR SPORTSMAN

### LOCK & RIDE VINDRUTOR ÄLDRE SPORTSMAN 570 TOM 2017

STORLEK	FÄRG	PRODUKT
HÖGRUTA (49 CM)	KLAR	2878389
MELLANHÖG (39 CM)	SVART	2878388-070
MELLANHÖG (39 CM)	KLAR	2878388

570 '14-17, X2 570 '15-17, TOURING 570 '14-17, TOURING 500  
'13, ETX '15, 800 6x6 '12-14, 800 '12-14, 500 H.O. '12-13, 500  
'12-14, 450 H.O. '16-17, 400 H.O. '12-14

### LOCK & RIDE VINDRUTOR SPORTSMAN 570 2018-2020

STORLEK	FÄRG	PRODUKT
HÖGRUTA (49 CM)	KLAR	2880539-409
MELLANHÖG (39 CM)	SVART	2880540-070
MELLANHÖG (39 CM)	KLAR	2880540-412

TOURING 570 '18-20, TOURING 570 SP '19, X2 570 '18-20, 570 SP  
'15-19, 570 '18-20, 450 H.O. '18-20



Mellanhög (39 cm)



### MULTIKORG I METALL FÖR ATV

MN2004, Lock & Ride Multikorg. Passar motorsåg, kombidunk, yxa och mer. Sportsman 500/800 '11-14, 570 '15-20, Sportsman XP 09-20, (Röjsågsfästesäljes separat).  
MN2005, Röjsågsfäste med enkel montering av de flesta röjsågar och grässtrimmer. (Passar inte med passagerarhandtag)

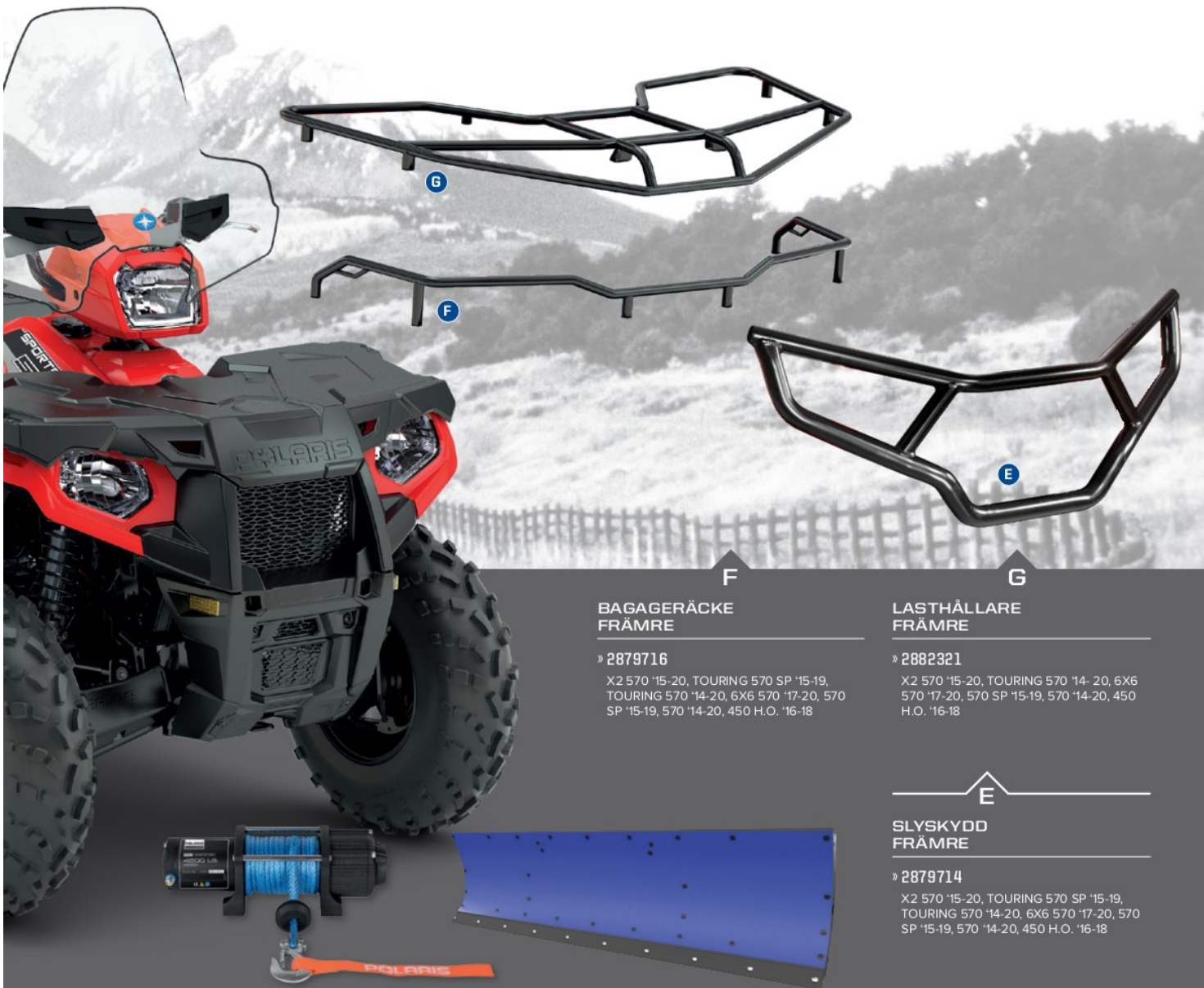

G

F

E

F

G

E

#### BAGAGERÄCKE FRÄMRE

» 2879716

X2 570 '15-20, TOURING 570 SP '15-19,  
TOURING 570 '14-20, 6X6 570 '17-20, 570  
SP '15-19, 570 '14-20, 450 H.O. '16-18

#### LASTHÅLLARE FRÄMRE

» 2882321

X2 570 '15-20, TOURING 570 '14-20, 6X6  
570 '17-20, 570 SP '15-19, 570 '14-20, 450  
H.O. '16-18

#### SLYSKYDD FRÄMRE

» 2879714

X2 570 '15-20, TOURING 570 SP '15-19,  
TOURING 570 '14-20, 6X6 570 '17-20, 570  
SP '15-19, 570 '14-20, 450 H.O. '16-18

### ELEKTRISKA VINSCHAR OCH SNÖPLOGAR

Se sidorna 34-37

## SKYDD TILL ÄLDRE SPORTSMAN MODELLER



#### SLYSKYDD FRÄMRE

» 2878669

TOURING 500 '13, 800 '12-14, 800 6x6 '12-14,  
500 '12-14, 500 H.O. '12-13, 400 H.O. '12-14



#### SLYSKYDD BAKRE

» 2878670

800 '12-14, 500 '12-14, 500 H.O. '12-13, 400 H.O. '12-14

#### RÄCKE FÖR LASTHÅLLARE BAKRE

» 2878672

800 '12-14, 500 '12-13, 500 H.O. '12-14, 400 H.O. '12-14

#### RÄCKE FÖR LASTHÅLLARE FRÄMRE

» 2878671

TOURING 500 '13, 800 6x6 '12-14, 800 '13-14, 500 H.O.  
'13, 500 '13-14, 400 H.O. '13-14

# SPORTSMAN<sup>®</sup> XP

## TILLBEHÖR

**POLARIS**

ENGINEERED PARTS  
ACCESSORIES & APPAREL



A

### LASTHÅLLARE BAKRE

» 2883258  
XP 1000 S '20, XP 1000 '17-20.

B

### BAGAGERÄCKE 18 CM BAKRE

» 2882025  
XP 1000 S '20, XP 1000 '17-20, 850 '17-20  
Passar inte tillsammans med bagage box (2882882)

C

### BAGAGERÄCKE 10 CM BAKRE

» 2882023  
XP 1000 S '20, XP 1000 '17-20, 850 '17-20, 850 SP '17-19  
Passar tillsammans med bagage Box (2882882)

D

### SKÄRMSKYDD HÖ/VÅ SIDA

» 2882090  
XP 1000 '17-20

E

### SLYSKYDD BAKRE

» 2882583  
XP 1000 '17-20

### ELEKTRISKA VINSCHAR OCH SNÖPLOGAR

Se sidorna 34-37

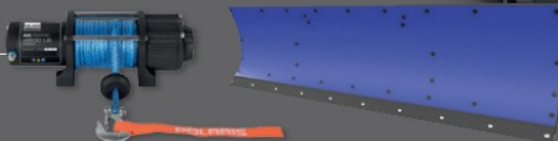

### LOCK & RIDE FÖRVARINGSLÅDA BAKRE

En stor formanpassad låda som matchar utformningen av din enhet. Säker fastsättning vid insidan av lådan med 4 Lock & Ride ankaren. Det vattentäta låsbara locket bidrar till säker förvaring av dina tillhörigheter.

» 2882882  
XP 1000 S '20, XP 1000 '17-20, 850 '17-20, 850 SP '17-19, 570 SP '15-19, 570 '14-20, 450 H.O. '16-20  
Passar inte med passagerar handtag eller lasthållare i metall. Lås ingår ej.



### BAGAGEVÄSKA PÅ STÅNKSKÄRMEN READY PACK

Väska med vattenavvisande yteläggning, fästs på främre stänkskärm.  
» 2882271  
XP 1000 '17-20



# VINDRUTOR

## NEDRE DELEN AV VINDRUTAN, FAIRING

Den nya designen följer formgivningen på maskinen. Den nedre delen är insvägd från sidan så den även skyddar dina händer i under körning. Vindruta kan du välja önskad höjd på (3 alternativ finns, Se separat lista uppe till höger)

» 2882512

XP 1000 S '20, XP 1000 '17-20,



## VINDRUTA

STORLEK	PRODUKT
HÖG (49 CM)	2882152
MELLANHÖG HARD COAT (39 CM)	2881161
MELLANHÖG (39 CM)	2882151
LÅG (24 CM)	2882150

XP 1000 S '20, XP 1000 '17-20,

## HARD COAT POLYPLAST

Hard Coat-glas, en behandling som ger upp till 30 gånger bättre skydd mot repor.

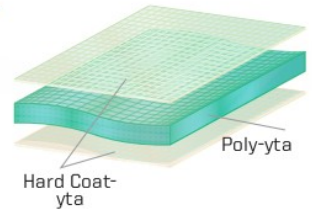

## VINDRUTEVÄSKA FAIRING BAG

» 2882454

XP 1000 S '20, XP 1000 '17-20



### F BAGAGERÄCKE 10 CM FRÄMRE

» 2882022

XP 1000 S '20, XP 1000 '17-20

### G BAGAGERÄCKE 18 CM FRÄMRE

» 2882024

XP 1000 S '20, XP 1000 '17-20,

### H LASTHÅLLARE FRÄMRE

» 2883257

XP 1000 S '20, XP 1000 '17-20

### I SLYSKYDD FRÄMRE

» 2882020

XP 1000 S '20, XP 1000 '17-20

## ÄLDRE SPORTSMAN MODELLER



### SLYSKYDD FRÄMRE

» 2878709

XP 550/850/1000 09-16, Touring 850 10-14, X2 550



### SLYSKYDD BAKRE

Skyddar den bakre delen av fyrhjulingen och lamporna. Kan monteras på traktor och vägtrafikmodeller med förbehåll (registreringsskylt).

» 2878710

XP 550/850/1000 09-16

### RÄCKE FÖR LASTHÅLLARE FRÄMRE

Kan användas endast med det ursprungliga locket till bagageutrymmet. Metall.

» 2879890

XP 550/850/1000 09-16, Touring 850 09-16, X2 550 10-16

### RÄCKE FÖR LASTHÅLLARE BAKRE

» 2879891

Metall. Kan inte användas med en låda (2875176) som är extra utrustning. XP 550/850/1000 09-16

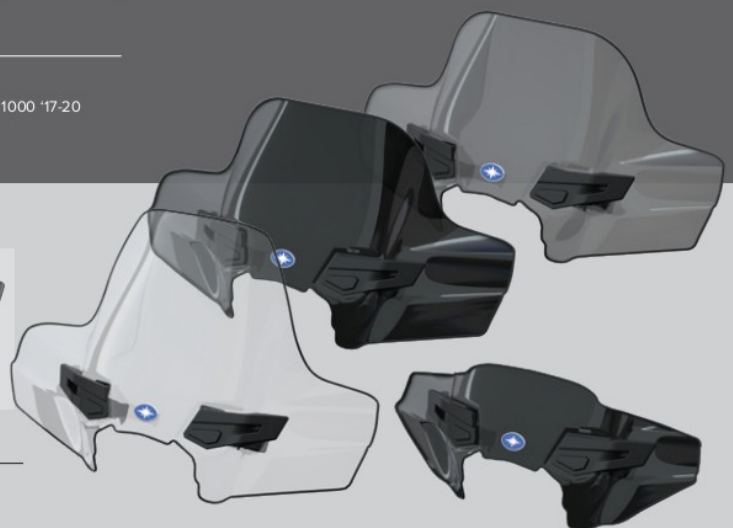

STORLEK	FÄRG	PRODUKT
HÖGRUTA	KLAR	2880539-409
MELLANHÖG	SVART	2880540-070
MELLANHÖG	RÖK	2880540-412
LÅG	SVART	2880541-070

SPORTSMAN XP 1000 TOURING 15-20, XP TOURING 850 15-18

# SPORTSMAN<sup>®</sup> ELVINSCHAR

## VINSCHFÄSTEN BAK SPORTSMAN & SPORTSMAN 6X6

- » B0425  
VINSCHFÄSTE BAK, SPORTSMAN XP 1000 17-19
- » B0424  
VINSCHFÄSTE BAK, SPORTSMAN 570 X2 15-19, 550 X2 2014-15, UTE 15-16.
- » B0423  
VINSCHFÄSTE BAK, SPORTSMAN 570 15-19, 850/1000 15-16, 500/800 11-14.
- » B0414  
VINSCHFÄSTE BAK, SPORTSMAN 6X6 570 16-19, 6X6 800 09-16

## VINSCHFÄSTEN BAK, TILL ÄLDRE SPORTSMAN

- » B0419  
VINSCHFÄSTE BAK, SPORTSMAN 550/850 X2 10-14.
- » MN2008  
VINSCHFÄSTE BAK, ACE 14-17.
- » MN2009  
VINSCHFÄSTE BAK, SCRAMBLER 850/1000 TOM 2016.

## VINSCHFÄSTEN KOMBI

- » B0417  
VINSCHFSTE KOMBI. FRAM & BAK, SPORTSMAN 6X6 11-16.
- » B0410  
VINSCHFSTE KOMBI. FRAM & BAK, SPORTSMAN X2 06-09.

## REKOMMENDERADE VINSCHAR FÖR MONTAGE BAK

- » VI REKOMMENDERAR ATT ANVÄNDA SAMMA VINSCH/ ART NR SOM FÖR ATT MONTERA FRAM PÅ DIN MASKIN..
- » VI KAN OCKSÅ REKOMMENDERA ÅKERSTRÖMS SESAM 800, TVÅ VINSCHAR PÅ SAMMA RADIOSTYRNING. INKLUDERAR ÄVEN AV & PÅ KNAPP FÖR EX LAMPA.



## ÅKERSTRÖMS SESAM 800

» 943950-006

Radiostyrning för två vinschar. En knapp för av & på funktion. Utvecklad för extrema förhållanden (IP67). Auto frekvens, snabb responstid. Enkla tryckknappar som även fungerar bra med handskar.

## SLITAGEDELAR

### SLITAGEDELAR TILL VINSCHAR

- VINSCHWIRE 1588 KG  
» 2879919
- VINSCHKROK MED DRAGSTROPP (EJ I BILD)  
» 2411836

## OAVSETT JOBB ELLER FRITID MONTERA VINSCH FÖR ATT

- FÅ JOBBET GJORT
- HJÄLPA DIN KOMPIS
- VARA FÖRBEREDD PÅ DET OFÖRUTSÄGBARA



TESTAD AV  
MILITÄREN



HELT TÄTAD,  
KAN ANVÄNDAS  
UNDER VATTEN.



TESTAD  
1200+GGR DRAG  
MED MAX LAST.



BYGGD FÖR ATT KLARA  
AV LÅGA TEMPERATURER  
UNDER -29 C

## FUNKTIONER

## ALLA POLARIS VINSCHAR KOMMER MED:



1. Vrid vredet till FRISPOLNING (N) för att dra ut linan.
2. Vrid vredet till DRAG (L) för att vinscha.
3. Vrid vredet till ÅTERSPOLNING (H) För 5ggr snabbare åter spolning.

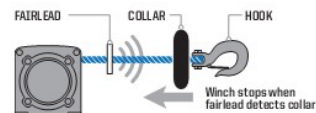

Stoppar vinschen vid slutet för att minska slitaget på wire och plogsystemet.



- Lättare vikt enklare att handhava
- Överlägsen flexibilitet & styrka
- 15m lång



15m räckvidd på radiostyrningen med en unik kod för störningsfri funktion.

## MODEL

**450 H.O.** '16  
**570** '14-20  
**570 SP** '15-19  
**X2 570** '15-20  
**TOURING 570** '14-20  
**TOURING 570 SP** '15-19  
**6X6 570** '17-20

**850** '12-17  
**XP 1000/850 HIGH LIFTER** '16-17  
**XP 1000** '15-19  
**TOURING XP 1000** '15-18  
**TOURING 850 SP** '15-17  
**SCRAMBLER 850** '14-26

**XP 1000 S** '20  
**SCRAMBLER XP 1000 S** '20

**PRO**

PRO HEAVY DUTY SERIES

**TOP-OF-THE-LINE FEATURES****H-D**

HEAVY DUTY SERIES

**BUILT FOR THE OFF-ROAD****PRO**

PRO HEAVY DUTY SERIES

**H-D**

HEAVY DUTY SERIES

- ✓ INTEGRERAD LINSTYRNING
- ✓ SÄKERHETSKROK MED DRAGSTROPP
- ✓ VATTENTÄTAT DREVVHUS
- ✓ VATTENTÄTAD ELMOTOR



EJ TILLGÄNGLIG



ALUMINIUM LINSTYRNING

AUTOSTOPP UPPDATERING AV VINSCH

2881693

(SYNTETLINA KÖPES SEPARAT)



UTRUSTAD MED LINSTYRNING I METALL



SYNTETLINA 15M

2878888



RADIOSTYRNING VINSCH

2879316



1588 kg

1588 kg  
Med syntetlina1134 kg  
Med stålvire

2882242

**TOP SELLER**  
2880434

**TOP SELLER**  
2880432

2882241

**TOP SELLER**  
2880435

2880433

**NEW**  
2883580

# SPORTSMAN<sup>®</sup> SNÖPLOGAR

## GLACIER<sup>®</sup> PLOW SYSTEM

TA KOMMANDOT ÖVER SNÖN OCH GÖR ETT  
SNABBT JOBB ÄVEN AV DET TYNGASTA ARBETET.

## POLARIS TEKNISKA FÖRDELAR

### INSTALLATION

30 sekunder: Kör fram, haka på, lås fast och kör –  
Det integrerade Polaris Glacier<sup>®</sup> Plog  
Systemet gör snöskottningen enkel och rolig.



### BEKVÄMT

Lyfta och vrida bladet kan göras  
från förarsätet.



### ROBUST PLOGRAM

Ett plogsystem är inte starkare än sin plogram,  
Därför har Polaris plogram har en bredare ram för att  
bättre kunna motstå brytkrafter.



### SLITTÅLIGA PLOGBLAD

Finns tillgängliga i profilpressad plåt eller i poly plast material.  
Bladen är breda för att täcka en större yta för snabbare  
snöskottning.

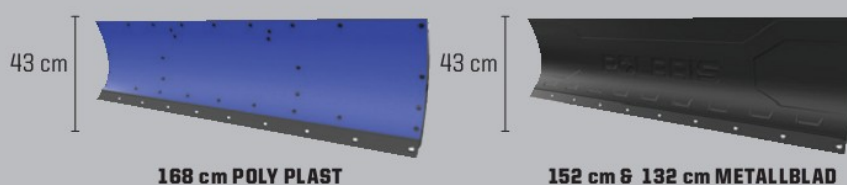

# BYGG DITT EGET PERFEKTA PLOGSYSTEM

## LÄGG TILL HYDRAULISK VINKLING



## KONTROLLEN DIREKT I HANDET

Styr vinkeln på plogbladet  
med ett Power controller  
handtag.



## HYDRAULIK KONTROLL FÖR EXTREM SNÖKONTROLL

## GLACIER® PRO HD

»168 cm, 152 cm eller  
132 cm Bladbredd

»Välj metall eller  
polyplast

»Möjligheten att välja  
hydraulisk bladvinkling.

	STEG 1-3 MÅSTE INGÅ I PLOGSYSTEMET				EXTRA
	STEG 1 VÄLJ PLOGFÄSTE	STEG 2 VÄLJ PLOGRAM	STEG 3 VÄLJ VINSCH		STEG 4 VÄLJ HYDRAULISK BLADVINKEL
MODELLER	MONTERINGSSATS	RAM	VINSCH	BLAD	HYDRAULISK
XP 1000 '15-20 XP '09-19 850 '15-20, 850 SP '15-19 850/XP 1000 HIGHLIFTER '16-20 TOURING XP 1000 '15-20 TOURING 850 SP '15-19 TOURING 850 '20 SCRAMBLER '15-20	2881423  XP '09-19 03.9530 Vid användning av våra bukskydd	2879630	Polaris PRO HD 1,558 kg Winch 2882241  Polaris HD 1,558 kg Winch 2880435  Polaris HD 1,134 kg Winch 2880433	168 cm Poly 2880269  152 cm Metall 2879638  132 cm Metall 2879639	Hydraulisk bladvinkel 2879635  Power Controller 2880836  Power Controller Rekommenderas
XP 1000 S '20 SCRAMBLER XP 1000 S '20	<b>NEW</b> 2883581  XP 1000 S '20 Kommer inom kort Vid användning av våra bukskydd		<b>NEW</b> Polaris PRO HD 1,558 kg Winch 2883580  Polaris PRO HD 1,558 kg Winch 2882242  Polaris HD 1,558 kg Winch 2880434  Polaris HD 1,134 kg Winch 2880432		
570 SP '15-19 570 '15-20 570 6X6 '17-20 X2 570 '15-20 TOURING 570 SP '15-19 TOURING 570 '15-20 450 H.O. '16-20	2881424  570 '15-20 03.9520 Vid användning av våra bukskydd				

### STEG 5

VÄLJ YTTRELLIGARE RESERVDELAR & TILLBEHÖR FÖR DITT PLOGSYSTEM

### TILLBEHÖR OCH SLITAGEDELAR

168 cm HD Slitstål 2879868  
168 cm Slitstål 2879867  
152 cm Slitstål 2877243  
132 cm Slitstål 2877210

168 cm Plogblad, Snödeflektor 2879866  
152 cm Plogblad, Snödeflektor 2871808  
Slitsko Glacier PRO 2205071  
Glacier® Pro Brytpinne Reservdel 2205063

Nylonlina för 1,134 kg & 1,558 kg vinschar | 2878483  
Glacier® Plogmarkering säljes i par | 2872726  
Snökedjor Bak Ekonomi kedjor /par | 2881422  
Plogblads förlängning vid användning av bandsats | 2879719  
Fjäder spacers i gummi (par) | 2872655

# ÖVRIGA TILLBEHÖR SPORTSMAN



## SPORTSMAN SKYDDSDS-/TRANSPORTÖVERDRAG

- » 2876614 Sportsman (ej 300/400/Touring/X2)
- » 2877999 Sportsman Touring.
- » 2877998 Sportsman X2.

## TUMVÄRMARE SET

- » 2877364 Passar alla Sportsman



## LOCK & RIDE EXPANDER ATV/RZR

- » 2876420



## FÄSTLINOR MED SNABBKOPPLING, SKJUTREGLER

- » 2871181 SVART Säker och snabb surring av lasten. Behändig snabbkoppling längd ca 182 cm, (2 st)



## LOCK & RIDE KOLPIN VAPENFODRAL

- » 2872677 SVART MED VADDERAD INSIDA.
- » 2872677-419 CAMOFLAGE Svart Vadderad inredning. Dammtät, vattenavvisande konstruktion. Lock & Ride fäste för specifik modell måste beställas separat.

## FÄSTEN FÖR VAPENFODRAL

- » 2877381 XP 1000 S '20, XP 1000 '15-20, 850 '09-20
- » 2878001 TOURING XP 1000 '15-20, TOURING 850 SP '15-19, TOURING 850 '20,
- » 2879888 570 SP '15-19, 570 '14-20, 450 H.O. '16-20



## BACKSPEGELSATS

- » 2877222 Universal fäste, par.

## HANDTAGSVÄRMARE SET

- » 2877363 Passar alla Sportsman



## LOCK & RIDE FÄSTE MED D-RING

- » 2881544 Praktiskt Lock & Ride fäste med D-ring klar. Möjliggör olika typer av fastsättning för surring av krävande tillbehör.



## BAGAGEVÄSKA TOURING

- » 2877220 Väska med stor kapacitet och tre öppningsbara fack. HD vinyl för bästa finish. monteras med remmar. Touring 570 14-20



## LOCK & RIDE BAGAGEVÄSKOR TOURING L&R

- » 2878000 Touring XP 1000 16-20



## LOCK & RIDE EXPANDER MED FÄSTE

- » 2876519



## HANDSKYDD SPORTSMAN

- » 2876846, SVART
- » 2876845, RÖD
- » 2876883, VIT Fästen (2879380) ska beställas separat.

## HANDSKYDD FÄSTEN

- » 2879380 Alla Sportsman 4x4 Sportsman 6x6 19-20
- » 2879190 Sportsman Big Boss 6x6 11-18 Fästen ska beställas separat.



## L & R EXTRA RÄCKE 6X6, FÖR BAKRE FLAK, YUKON-RACK

Behändigt snabbfäste Lock&Ride. Inkluderar sido- och gavelrätten för flaket.

- » 2882084 Sportsman 570 6x6.



## RHINO GRIPS XL SET HÅLLARE, FÄSTE MED LÅSBARA KLÄMMOR

- » 2881157 Hållaren låses fast med justerbara klämmor som garanterar säker varutransport. Stark konstruktion, tillverkad av Kolpin för Polaris, par med L & R fäste.



## RHINO GRIPS XL SET HÅLLARE MED FÄSTE

- » 2881513
- » 2881621 GUMMISTROPPAR, PAR Rhino grips XL-fästen möjliggör transport av olika tillbehör t. ex. verktyg på lasthållaren. Utformningen av hållarens klämmor säkrar surringen av lasten. Dessutom finns det separata gummilänkar (2881621 par, säljs separat) för att säkerställa surringen. Stark konstruktion, tillverkad av Kolpin för Polaris, par med L & R fäste.

# LED-LAMPOR

# RIGID®

## AVANCERAD TEKNIK

Rigid® belysningen använder endast material av högsta kvalitet. De har aluminium PCB Smart Boards™ kopplingskivor med koppar värme-ledande kuddar och guldpläterade elektriska anslutningar. 6063-T5 skal av flygplansaluminium med Alodine® rostskyddsbehandling och Tiger Drylac® UV-skyddad polyester pulverlack.

## UNIK OPTIK

RIGID® väljer endast högteknologiska lysdioder från de bästa tillverkarna.

Linserna använder en klar optik som maximerar faktisk ljusstyrka och ekonomi.

RIGID® belysningen har stöttåliga polykarbonatlinser med 100% tätning mot vatten/damm

750 M

500 M

250 M

### RIGID® SR-SERIES PRO FLOOD

LUMEN: 3,168

» 2883126  
PAR



### RIGID® SR-SERIES PRO SPOT

LUMEN: 3,168

» 2883127  
PAR



### RIGID® SR-SERIES PRO 25 cm LIGHT BAR COMBO

LUMEN: 7,920

» 288312



# PRO ARMOR®



## ROBUST, PÅLITLIG KONSTRUKTION

Pro Armor® lyktramar är IP67 Marine-klassificerade, UV-pulverlackerad och precisionsgjutna. Överdimensionerad andel aluminium i ändplattorna minskar värmeackumulering inuti lamporna.

## LJUSSTYRKA

Pro Armor® belysningen har en av de starkaste ljuskällorna på marknaden. I den mest effektiva modellen upp till 66st 3-5 watt. CREE® LED lysdioder som ger en ljusstyrka på 11,000 lumen. Den värme som skapas i lamporna leds direkt från aluminiumbelagda kopplingsplattan bort från lampan, vilket förbättrar värmehantering avsevärt.

750 M

500 M

250 M

### PRO ARMOR® CUBE FLOOD

LUMEN: 1,300

» 2882312

1 PC



### PRO ARMOR® 28 cm LIGHT BAR SPOT

LUMEN: 1,600

» 2882078



### PRO ARMOR® 51 cm DUBBELRADIG

LUMEN: 9,000

» 2883107

SIDE BY SIDE



## ⚠ NÖDVÄNDIGA KOPPLINGSSATSER RIGID® & PRO ARMOR®-BELYSNING

### 2020 RANGER XP 1000 PULS SYSTEM

OLIKA KABLAGE BERÖENDE PÅ MONTAGE. STÖTFÄNGARE/ TAK FRAM/ TAK BAK & CREW

### TAKMONTERADE LAMPOR (Tak 2882911, 2882912, 2882913)

#### 1 LAMPA MED 1 BRYTARE

- Polaris Pulse 6  
2882904 Kopplingsplint för tak +  
2883230 Kabelhärva

#### 2 LAMPOR MED 1 BRYTARE

- Polaris Pulse 6  
2882904 Kopplingsplint för tak +  
2883230 Kabelhärva,  
• Y-Gensats för 2 lampor 2879860

### KABELHÄRVA FÖR FRÄMRE STÖTFÄNGARE

- KABELHÄRVA 1 LAMPA MED 1 BRYTARE  
• Kabelhärva 2883230

- Y-Förgrening för 2 lampor 2879860  
• Förlängnings härva XP CREW 19-20 2883854

### ANDRA RANGER MODELLER (Inget Pulse system)

DESSUTOM KABELSAT S TILL  
BATTERI (om inte installerat)

- Mid-Size 2 Seat • 2879990
- Mid-Size Crew • 2880929

#### 1 LAMPA MED 1 BRYTARE

- LED-Kabelhärva 2882209

#### 2 LAMPOR MED 1 BRYTARE

- LED-Kabelhärva 2882209 +  
Y-Gensats 2879860

### ALLA SPORTSMAN™ KABELHÄRVA BELYSNING

» 2882320

### Y FÖRGRENING FÖR 2 LAMPOR

Y-förgreningen kräver också Kabelhärva 2882320 med brytare.  
» 2879860

WWW.POLARISSVERIGE.COM

**2 ÅRS GARANTI**



# TIMMERVAGN 1100KG

## SVENSKTILLVERKAD TIMMERVAGN

- Förvaringslåda fram
- Kraftig stålram
- Galvaniserad och pulverlackerade delar.
- Tandem axel med 4 hjul.
- 360 grader roterande kulkoppling 50mm.
- Lastkapacitet 1100 kg
- Kran finns som tillbehör och radiostyrd vinsch.

» PT1100

TILLBEHÖRSSATS & KRAN FINNS ATT KÖPA TILL.

TYP	BOGGIE
VIKT	165 KG
LÄNGD	3000-4200 MM
BREDD	1300 MM
MARKFRIGÅNG	390 MM
HÖJD LASBANKAR	600 MM
HÖJD STÖTTA	550 MM
LAST KAPACITET	1100 KG
DÄCK	22X11-8/ 6 PLY
YTBHANDLING	GALVAD/ PULVERLAKERING

## KRAN

- Kranen är designad för timmervagn PT1100
- Kranen har en svänbar bom med spärr. (Kranen levereras utan vinsch)

» PK1100

## RADIOSTYRNING FÖR KRAN

- Batterilåda, Stödben kran, Radiostyrning vinsch, Timmersax. (Radiostyrningen är monterad i separat låda, ink manuell styrning)

» PU1100

VIKT	25 KG
LÄNGD BOM	1650 MM - 1800 MM
HÖJD	750 MM
LYFRKAPACITET	250 KG

## TRANSPORTVAGN BOGGIE

- Svensktillverkad universelvagn.
- Enkel att tipp med hjälp av en gascylinder som hjälper till att hålla flaket. 50 mm Kulhandske, Roterande 360 grader

» PL400

TYP	BOGGIE
VIKT	283 KG
LÄNGD	2250 MM
BREDD	1220 MM
HÖJD	890 MM
DÄCK	22X11-8PLY
YTBHANDLING	GALVAD/ PULVERLACKERAD
LASTKAPACITET	CAPACITY 1200 KG



## UNIVERSALVAGN

- Liten boggivagn med lastkapacitet på 453kg, Löstagbar bakläm för enklare lastning & avlastning. Kulkoppling med sprintlåsning. Däck 18"x9,5. Pulverlackerad. Vagnen är testad av Amerikanska Armen. Måtten refererar till de inre lastmåtten i vagnen. (Vagnen har ingen kulhandske).

» 2878231

TYPE: TANDEM AXEL  
LASTKAPACITET: 453 KG





# POLARIS GÅRDSVAGN

- Robust och prisvärd ATV-vagn med tipp och roterande koppling ur säkerhetssynpunkt. Förzinkat stål.
- Öppningsbara lemmar fram och bak.

» ART.NR ATV1500

DÄCK	22"
FLAK	1500CM X 960CM X 485CM
REKLASTVIKT	500 KG



# POLARIS TIMMERVAGN

- Mångsidig timmervagn och universal hjälpreda på gården för ATV och SxS. Vagnen är justerbar i längd beroende på vilken längd du har på virket. Boggivagn med däck som har goda terrägegenskaper. Aluminiumflak med fällbara och avtagbara gavlar.

» ART.NR ATV1600

LÄNGD	260 CM - 380 CM
BREDD	120 CM
STAKHÖJD	60 CM
VIKT	310 KG INKL. KRAN
LASTVIKT	1420 KG
DÄCK	22X11-10
KULKOPPLING	50 MM

## KRAN

» ART.NR ATV 1800

VIKT	34 KG
HÖJD	140 CM
LÄNGD	180-230 CM
LASTVIKT	170 KG

## FLAK

» ART.NR ATV 1700

FLAKMÅTT	L200X B100 H60 CM
FLAKMÅTT INSIDA	100 X 194 CM
VIKT	56 KG

Tillbehören kran & insatsflak säljes separat.



# SPORTSMAN

## ÖVRIGA TILLBEHÖR



**EXIDE BATTERILADDARE**

- » E261910, 12V-4A. FÖR BATTERIER UPP TILL 85AH.
- » E261920, 12V-7A. FÖR BATTERIER UPP TILL 150AH.



**LÅSBART TANKLOCK**

- Sportsman 05-20, Sportsman XP, 6x6, all Rangers.
- » VAR080003



# SNÖKEDJOR



**UNIVERSALDRAG**

- Passar maskiner med 32mm fyrkantfäste. Sänker fästet med 76mm.
- » 2877981
- Universaldrag för 51mm (2") Fyrkantfäste. 25mm hål, (kula 1007 passar) Passar Ranger & Big Boss 6x6 05-13. (Ej i bild)
- » 2875320



**KOMBIDRAG**

- Kula 6 sprint. Passar maskiner med 32mm fyrkantfäste. 05-18eu/ce.
- För 51mm fyrkantfäste på maskinen köp till #com080016 adapter.
- » 1004

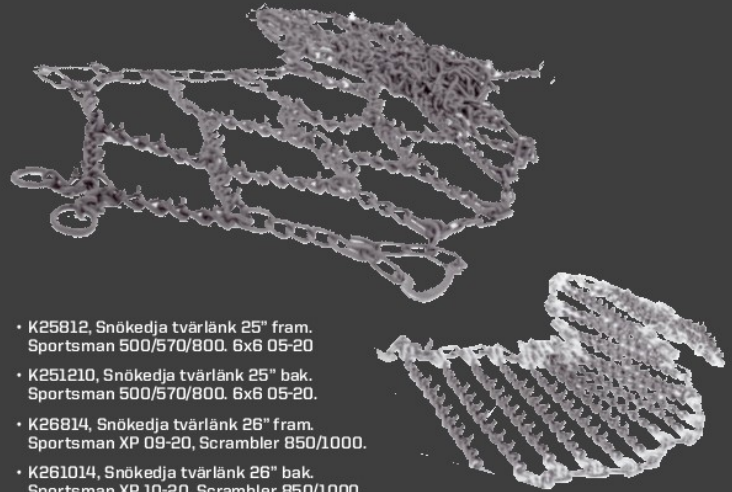

- K25812, Snökedja tvärlänk 25" fram. Sportsman 500/570/800. 6x6 05-20
- K251210, Snökedja tvärlänk 25" bak. Sportsman 500/570/800. 6x6 05-20.
- K26814, Snökedja tvärlänk 26" fram. Sportsman XP 09-20, Scrambler 850/1000.
- K261014, Snökedja tvärlänk 26" bak. Sportsman XP 10-20, Scrambler 850/1000.
- KR26814, Snökedja proffs ruttmönstrad 25"626" fram. Sportsman 500/570/800 05-17, 550/850 09-20, 6x6 -20.
- KR261112, Snökedja proffs ruttmönstrad 25"626" bak. Sportsman 500/800 05-17, 550/850 XP 09-20.



**DRAGKULA 50MM**

- Passar maskiner med 32mm fyrkantfäste. Sänker kulan med 25mm. Sportsman XP 09-20, 6x6 570 -20
- » 1008



**DRAGKULA 50MM**

- Passar maskiner med 32mm fyrkantfäste. Sänker kulan med 32mm. Sportsman 05-19 (Passar ej Sportsman XP/ 6x6
- » 1003



**SNOW CHAIN UNIVERSAL**

- » 2881422,
- Fits 25" och 26" tire

# SKYDDA DIN SPORTSMAN

ATV'S ÄR MENADE ATT KÖRAS I TERRÄNGEN. OAVSETT OM DU ANVÄNDER DIN ATV I ARBETET, FÖR DAGLIGA SYSSLOR PÅ GÅRDEN ELLER OFF-ROAD SÅ BEHÖVS DET ETT PÅLITLIGT SKYDD SOM LÅTER DIG UTFÖRA UPPGIFTEN OCH KONCENTRERA DIG PÅ KÖRNINGEN.



## METALL

### SPORTSMAN BUKSKYDD, METALL

B0324 Bukskydd metall Sportsman XP 550/850/1000 MY 2009-2016  
(Passar inte X2 och Touring.) Passar i hop med plog.

### A-ARM SKYDD, METALL

B0333	A-arm skydd fram	Sportsman 1000 2017-2019
B0334	A-arm skydd bak	Sportsman 1000 2017-2019
B0330	A-arm skydd fram	Sportsman 05-20, 570 SP, X2, 6x6 09-20, UTE 15-17.
B0312	A-arm skydd bak	Sportsman 05-20, 570 SP, X2, 6x6 09-20, UTE 15-17.
B0315	A-arm skydd fram	Sportsman XP 09-14, Scrambler 850
B0331	A-arm skydd fram	Sportsman XP 850/1000 15-16
B0316	A-arm skydd bak	Sportsman XP 09-14, 850 XP 15-16, Scrambler 850
B0332	A-arm skydd bak	Sportsman XP 1000 15-16

## PLAST

### SPORTSMAN® BUKSKYDD PLAST

02.12600	Bukskydd i plast ink A-arm skydd	Sportsman 570 MY 2016-2019
02.14000	Bukskydd i plast ink A-arm skydd	Sportsman 570 Touring, X2, Nordic Edition MY 2016-2019
02.19500	Bukskydd i plast ink A-arm skydd	Sportsman 1000 MY 2017-2019 (Does not fit Touring)
02.18600	Bukskydd i plast ink A-arm skydd	Sportsman 6x6 570 MY 2017-2019

EJ KLAR - Bukskydd Sportsman XP 1000 55" (Inkommer i April)



# PROSPECTOR<sup>®</sup> PRO TRACK SYSTEM



## SPORTSMAN PROSPECTOR PRO BANDSATS

Polaris egen bandsats för året runt-bruk. Du kan använda den på både snö och barmark (med vissa undantag). Inga kompromisser, banden är designade av Polaris och tillverkade för Polaris av Camsco. Utväxlingsförhållandet är optimerat för Polaris unika drivsystem (AWD). Bandsats finns för de flesta 4x4 & 6x6 -modellerna.

Prospector PRO egenskaper: Den ökade kontaktytan för banden (bredare drivband) och separata stabilisatorer för de främre banden ger mer stabilitet i alla förhållanden. Tack vare den nya kompositramen är bandet betydligt lättare än det gamla. Den nya designen av mattan (Flex Edge-Technology) och den nya ramkonstruktionen hindrar is och snö från att fastna i konstruktionen. Den rundare sidoprofilen på de främre banden gör den lättare att manövrera.



SPORTSMAN		STEG 1 VÄLJ MONTERINGSSATS	STEG 2 VÄLJ BANDSATS
MODELL	TYP	MONTERINGSSATS	BANDSATS
SPORTSMAN 570 EPS '15-20 SPORTSMAN 570 SP '15-19 SPORTSMAN TOURING 570 SP '15-19 SPORTSMAN X2 570 '15-20	EPS	2879497	2881025
SPORTSMAN XP 1000 S '20 SCRAMBLER XP 1000 S '20	EPS	2883977	2881003
SPORTSMAN XP 1000 '17-20 SPORTSMAN 850 SP '18-19	EPS	2882109	2881003
SCRAMBLER 1000 '15-18 SPORTSMAN TOURING XP 1000 '17-20 SPORTSMAN TOURING 850 '20 SPORTSMAN TOURING 850 SP '17-19	EPS	2879457	2881003
SPORTSMAN 570 '14-20 SPORTSMAN TOURING 570 '15-20	NON-EPS	2879497	2880020
SCRAMBLER 850 '13-20 SPORTSMAN 850 '15-20	NON-EPS	2879457	2879720
SPORTSMAN XP 1000 '18-20	NON-EPS	2882109	2879720
570 6X6 '17-20	EPS	2882169   Innehåller bandsats & monteringsats	



## PLOGA MED BANDSATS?

### GLACIER PRO PLOGFÖRLÄNGNING

» 2879719

• Plogförlängning Glacier PRO för att förlänga plogarnas vid användning av drivband på din ATV.

## SIDE BY SIDE - BANDSATS



### RANGER

#### PROSPECTOR PRO<sup>®</sup> BANDSATS

» 2880757

XP 1000 (Non-EPS) '16-17, XP 900 (Non-EPS) '16-18, CREW XP 1000 (Non-EPS) '16-18, CREW XP 900 (Non-EPS) '16-18, XP 900 '13-15, CREW 900 '14-15, XP 570 '15-16, 570 '14-16, 570 (Non-EPS) '17-18, DIESEL (Non-EPS) '14-18, CREW DIESEL (Non-EPS) '16-18, CREW 570-4 '14-20, 570 '14-20

» 2880758

XP 1000 (EPS) '16-17, XP 900 (EPS) '16-18, CREW XP 1000 (EPS) '16-18, CREW XP 900 (EPS) '16-18, 570 (EPS) '17-18, DIESEL (EPS) '14-18, CREW DIESEL (EPS) '16-18

» 2883313

XP 1000 '18-20, CREW XP 1000 '18-20, CREW 1000 '20, 1000 '20  
PASSAR INTE HIGH LIFTER MODELLER

#### PROSPECTOR PRO MONTERINGSSATS

» 2882783

XP 1000 '18-20, CREW XP 1000 '19-20, CREW 1000 '20,  
1000 '20, PASSAR INTE HIGH LIFTER MODELLER.

» 2879621

XP 900 '13-18, XP 570 '15-16, XP 1000 '17, DIESEL '14-18, CREW XP 900 '14-18,  
CREW XP 570 '15-16, CREW XP 1000 '17-18, CREW DIESEL '16-18

» 2880071

ETX '15-16, 570 '14-20, 500 '17-18, CREW 570 '15-20

### RZR

#### PROSPECTOR PRO BANDSATS, EJ EPS

» 2880757

S 1000 '18-20, XP 900 MY13-14, CREW 900 MY14-16, EI EPS: 20 FRÄMRE 18 BAKRE

#### PROSPECTOR PRO BANDSATS, MED EPS

» 2880758

S4 1000'19-20, S 1000 '16-20, XP 900 MY13-14, CREW 900 MY14-16, EPS: 18 FRÄMRE  
18 BAKRE

#### PROSPECTOR PRO MONTERINGSSATS

» 2880648

MASKINER UTAN EPS, 900 '14-20

» 2880649

MASKINER MED EPS, 900 XC '15-17, S 900 '15-20, S 4 900 '19-20, S 1000 '16-20

### GENERAL

#### PROSPECTOR PRO<sup>®</sup> BANDSATS

» 2880758

POLARIS GENERAL 4 1000 '17-20, POLARIS GENERAL 1000 '16-20

#### PROSPECTOR PRO MONTERINGSSATS

» 2880649

POLARIS GENERAL 4 1000 '17-20, POLARIS GENERAL 1000 '16-20

# RANGER FULL-SIZE

**POLARIS®**

ENGINEERED PARTS  
ACCESSORIES & APPAREL

POLARIS 2020

RANGER

GENERAL

RZR

SPORTSMAN

YOUTH

TILLBEHÖR  
BANDSATSAR & PLOGRUSTNING

SPECSIFIKATIONER



HYDRAULISK  
VINKLING  
(Tillbehör)



HYDRAULISK  
LYFT  
(Tillbehör)



183 cm POLY PLAST



183 cm METALLBLAD

## BLAD MATERIAL

Hållbara plogblad i metall eller Polyplast är designade för att ta mycket snö. Välj ett metallblad för lång livslängd och hållbarhet eller ett lättvikts blad som inte kläbbar. Polyplast blad är också bättre mot underlaget.

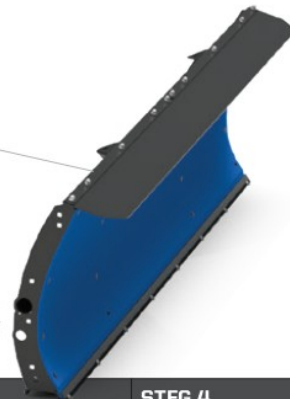

	STEG 1 VÄLJ MONTERINGSSATS	STEG 2 VÄLJ RAM	STEG 3 VÄLJ LYFTMETOD	STEG 4 VÄLJ BLAD	
MODELLER	MONTERINGSSATS	RAM	HYDRAULISK	VINSCH	
XP 1000 '18-20 CREW XP 1000 '19-20 1000 '20 CREW 1000 '20	Behövs ej Integrerat i STD stötångare.	2883255	<b>Hydraulisk lyft system</b> 2883410	<b>Polaris PRO HD 2,722 kg Vinsch</b> 2882710	<b>183 cm Poly</b> 2879317
		<b>FÖRLÄNGNING</b> 2879871	<b>Hydraulisk vinkel system</b> 2883409	<b>Polaris PRO HD 2,041 kg Vinsch</b> 2882711	<b>183 cm Metall</b> 2879874
XP 900 '13-19 CREW XP 900 '13-19	2879106	<b>Replacement T Shear Pin</b> 2204829	<b>Manöverspak</b> Måste köpas till för hydrauliska tillbehör 2883247	<b>Power Controller Vinsch Adapter</b> 2884159 <b>NEW</b>	
			<b>Hydraulisk lyft system</b> 2879220	<b>Polaris PRO HD 2,722 kg Vinsch</b> 2882237	<b>183 cm Poly</b> 2879317
			<b>Hydraulisk vinkel system</b> 2879224	<b>Polaris PRO HD 2,041 kg Vinsch</b> 2882236	<b>183 cm Metall</b> 2879874
			<b>Manöverspak</b> Måste köpas till för hydrauliska tillbehör 2879227		

# RANGER MID-SIZE RZR FULL-SIZE, GENERAL



HYDRAULISK VINKLING

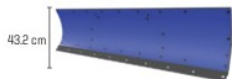

167.6 CM POLY-BLAD



167.6 CM METALLBLAD

## STEG 1

VÄLJ EN MODELL/MONTERINGSSATS

### MID-SIZE GLACIER® PRO HD MONTERINGSSATS RANGER

» 2880261

570/500/ETX '10-18, Li-Ion EV & EV '15-20, CREW 570 '10-20, CREW 570 Full-Size '16-20, 570 Full-Size '16-20

### RZR

» 2880262

900 XC '15-17, S 900 '15-18, 900 '15-18, 4 900 '15-18, S 1000 '16-18

### GENERAL

» 2881763

General 1000, General 4 1000

## STEG 2

VÄLJ PLOGRAM

### MID-SIZE GLACIER® PRO HD PLOGRAM RANGER

» 2880260

570/500/ETX '10-18, Li-Ion EV & EV '15-20, CREW 570 '10-20, CREW 570 Full-Size '16-20, 570 Full-Size '16-20

### RZR

» 2880260

S 900 '15-20, S 4 1000 '19-20 S 1000 '16-20, 900 '14-20

### GENERAL

» 2880260

General 1000, General 4 1000

## STEG 3

VÄLJ LYFTMETOD

### POLARIS® PRO HD 4500 LB. -VINSCH

SE SIDAN 46-47

### GLACIER® PRO HD HYDRAULISK BLADVINKLING

» 2880266

KRÄVER FJÄRRSTYRNINGSSET (2879227)

### MED BANDSATS

FÖRLÄNGNINGSRAM FÖR ANVÄNDNING MED BANDSATS.

» 2880267

### BRYTBULT

» 2205527

## STEG 4

VÄLJ BLAD

### GLACIER® PRO HD PLOGBLAD - METALL

168 CM

» 2880268

### GLACIER® PRO HD SCHAKTBLAD - METALL

183 CM

» 2880270

### GLACIER® PRO HD SCHAKTBLAD - POLY

168 CM

» 2880269

# POLARIS

## TILLFÖRLITLIG. STARK. TILLVERKAD FÖR DIN POLARIS!



### POLARIS VINSCHAR ÄR KONSTRUERADE OCH TILLVERKADE FÖR JUST DIN MASKIN.

Den helt täta vinschen är skyddad från fukt, damm och annat. Alla modeller har genomgått ett omfattande testprogram för att förebygga problem. Det finns flertalet modeller av vinschar med olika funktioner (HD eller Pro HD), så att du kan hitta den som bäst motsvarar dina behov.

#### TILLBEHÖR TILL VINSCH

##### TRÅDLÖS FJÄRRKONTROLL FÖR VINSCH

- Miniformat (52x98x28 mm)
- Räckvidd 15 m.

» 2879316

Polaris HD elvinschar



##### KONTROLLSPAK VINSCH/ VINKEL

Du kan styra vinsch eller hydrauliskt schaktblad med hjälp av handtaget monterad på växelspaken. Kan monteras på alla HD Ranger med vinsch/plogblad. Setet innehåller två funktionsknappar som styr ex vinschen eller vinkeln på plogbladet.

» 2883247

- XP 1000 '18-20
- CREW XP 1000 '19-20
- 1000 '20
- CREW 1000 '20



##### POLARIS® AUTO-STOP -AUTOMATISK LYFTSTOPP

- Kräver också syntetisk draglina (ej inkl. i produkten)

» 2881692

POLARIS RANGER HD -VINSCHAR



##### SYNTETISK DRAGLINA

- 4500-VINSCHAR
- » 2879187

- 3500-VINSCHAR
- » 2878888



PRO

PRO HEAVY DUTY SERIES

TOP-OF-THE-LINE POWER STANDARD FÖR PRO HD -VINSCHAR

INDUSTRY

ST  
TECHNOLOGY

RAPID ROPE RECOVERY

5X  
FASTER



SNABB UPPRULLNING AV VINSCHLINA

1. I position (N) rullas vinschlina fritt ut
2. I läge (L) kan vinschen användas för vinschning
3. I position (H) upprullning av obelastad linna 5x hastighet

GENOMSKÄRNING AV KUGGHJUL & MEKANISKA DELAR SKYDDAT MOT FUKT OCH DAMM

INTEGRERAD KABELDRAGNING

SLITSTARK ELMOTOR



MODELLSPECIFIK MONTERINGSPLATTA INGÅR I VINSCHPAKETET

MED SYNTETISK DRAGLINA

- Längd 15,2 m.
- Utmärkt flexibilitet
- Utmärkt hållbarhet
- Lätt och lätthanterlig



DRAGKROK MED DRAGLINA

AUTO STOP TECHNOLOGY



INGÅNG SOND KROK



Vinschen stannar när sonden vidrör linstyrningen till trumman.

**AUTOMATISK STOPP I UPPHISSAT LÄGE:** Stoppar vinschen i slutet av rörelsen, förhindrar slitage på vire, krok och de mekaniska delarna. Bra vid bruk av plogblad; Förhindrar överbelastning.

Linstyrning av aluminium till trumman: Förlänger livslängden på linan, ingen korrosion.

SYNTETISK LINNA: Extremt flexibel, mycket stark och lätt.

WIRELESS REMOTE



Trådlös fjärrkontroll med unik kodning, 15,2 m räckvidd garanterar oavbruten drift.

PREASSEMBLED



Klar för installation direkt från förpackningen till Ranger Full-Size och Sportsman-modellerna.

(Övriga modeller kan kräva modellspecifik Anslutnings sats för batteriet se tabell)

HD

HEAVY DUTY SERIES

PULLING POWER FOR EVERYDAY USE & PERFORMANCE (DRAGKRAFT FÖR DAGLIGT BRUK)

INTEGRERAD KABELDRAGNING

SKYDDAD SLITSTARK MAGNETMOTOR

INTEGRERAD KABELDRAGNING FÖR FJÄRRSTYRNING

STÅLVIRE 15.2 M

KROK MED SPÄRR OCH RAGSTROPP



MODELLSPECIFIK MONTERINGSPLATTA

GENOMSKÄRNING AV KUGGHJUL & DRAGMASKINERI SKYDDAT MOT FUKT OCH DAMM

VIRESTYRNING 4 RULLAR



# POLARIS

## POLARIS VINSCHAR REKOMMENDATIONSTABELL

ALLA POLARIS VINSCHAR INKLUDERAR FÄSTE FÖR ATT  
MONTERA VINSCHEN I FRONTEN PÅ DITT FORDON.

6000 LB.  
2722 KG

4500 LB.  
2041 KG

3500 LB.  
1588 KG

**PRO**

PRO HEAVY DUTY SERIES

**H-D**

HEAVY DUTY SERIES

		<b>PRO</b> PRO HEAVY DUTY SERIES			<b>H-D</b> HEAVY DUTY SERIES		
MODELL		6000 LB. 2722 KG	4500 LB. 2041 KG	3500 LB. 1588 KG	4500 LB. 2041 KG	3500 LB. 1588 KG	ERFORDERLIG MODELLSPECIFIK KABELSATS FÖR BATTERI
<b>RANGER</b>	<b>FULL-SIZE</b>	2882710	2882711		2882714		Standard On All Models
	<b>XP 1000</b> MY18-20 <b>CREW XP 1000</b> MY19-20 <b>1000</b> MY20 <b>CREW 1000</b> MY20						
	<b>MID-SIZE</b>		2882238			2881669	2-Seat Models: 2679990 Crew Models: 2680929
<b>GENERAL</b>			2883861		2883860		
	<b>GENERAL 4 1000</b> MY19-20 <b>GENERAL 1000</b> MY19-20						
			2882239		2882477	2882476	All Models: 2682373 2-Seat Models: 2679388 4-Seat Models: 2679665
			2883825*				
			2883828				
<b>RZR</b>			2882240			2881671	XP 1000 & 900 MY14-15: 2679862 XP 1000 & 900 MY16-17: 2681551 XP 4 1000 & 900 MY14-15: 2680055 XP 4 1000 & 900 MY14-16-17: 2681646
	<b>XP 4 1000 / XP 4 TURBO</b> MY14-20 <b>XP 1000 / XP TURBO</b> MY14-20 <b>S 900</b> MY15-20 <b>S 4 1000</b> MY19-20 <b>S 1000</b> MY16-20 <b>900</b> MY14-20						
	<b>PRO XP</b> MY20	2883759	2883758				

\* EXTREME BUMPER MÅSTE KÖPAS TILL (2883783-458) BESTÄLLS SEPARAT.

# RANGER<sup>®</sup> MID-SIZE TILLBEHÖR

## HYTTTILLBEHÖR



### LOCK & RIDE VINDRUTOR

- » 2881783 VINDRUTA, LAMINERAT GLAS
  - » 2883318 VINDRUTA, POLY
  - » 2883320 VINDRUTA 1/2 HÖG, POLY
- 570 '15-20, CREW 570-4 '15-20, EV '15-20



HÄR VISAR VI BARA ETT LITET URVAL AV HYTT KOMBINATIONER TILL VÅRA RANGER.

KONTAKTA DIN NÄRMASTE POLARIS ÅTERFÖRSÄLJARE FÖR FLERA ALTERNATIV.



### LOCK & RIDE BAKRE PANELER

- » 2879965 BAKRE PANEL, HÅRDAT GLAS
  - » 2879812 BAKRE PANEL, POLY
- 570 '15-20, CREW 570-4 '15-20, EV '15-20

### LOCK & RIDE SPORTTAK, POLYPLAST

- » 2883236
- EV Li-Ion '18, EV LI ION '16, EV '15-18-15-16, 570, ETX '15-18, 500-17-18 '15-18, 500 '17-18



### ELEKTRISK VINSCH, SCHAKTBLADSSET

Se sidorna 45-47

### HYTT, KOMPLETT MID-SIZE

Bilden till vänster illustrerar hyttpaketet i sin helhet för en Ranger 570, MID-SIZE. Vid Ranger-EV utgår värmepaketet. Hyttpaketet består av följande delar.

- » 2881783 VINDRUTA FAST, LAMINERAT GLAS
- » 2883236 SPORT TAK
- » 2879965 BAKPANEL, HÅRDAT GLAS
- » 2882247 DÖRRAR, POLYPLAST (PAR)
- » 2879968 VINDRUTETORKARE
- » 2879967 VÄRMEPAKET/ DEFROSTER
- » 2879990 KOPPLINGSPLINT

Kontakta din närmaste återförsäljare för ett pris på detta komplett hyttpaket. Vid montering av 12V extra utrustning på Ranger EV måste extra 12V Extra batteri monteras 2890555. För drift av extrautrustningen (batteri ingår)



### DÖRRAR /PAR, MED ÖPPNINGSBARA FÖNSTER

- » 2882247
- 570 '15-20, CREW 570-4 '15-20, EV '15-20



Sidfönster som öppnas i sex olika positioner.



## FÖRVARING

## SKYDD



### HYTTVÄRME/ DEFROSTER

» 2879967

570 '15-20, CREW 570-4 '15-20



### LOCK & RIDE CARGO MAX SYSTEM

Extra sidor till flaket och last skydd. Löstagbara lastkrokar utanpå sidorna där du kan hänga tillbehör

» 2882177

570 '15-20, CREW 570-4 '15-20, EV '15-20



### STÖTFÅNGARE

» 2879973 STÖTFÅNGARE FRÄMRE

» 2879972 STÖTFÅNGARE BAKRE

570 '15-20, CREW 570-4 '15-20, EV '15-20



### VINDRUTETORKARE

» 2879968

570 '15-20, CREW 570-4 '15-20, EV '15-20  
(Torkaren på Mid-Size Ranger monteras i underkant av vindrutan)



### LOCK & RIDE BAGAGERÄCKE FÖR FASTSURRING

» 2882053

570 '15-20, CREW 570-4 '15-20, EV '15-20

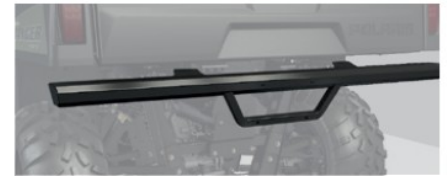

### ROCK GUARD TRÖSKELSKYDD

» 2879974

570 '15-20, CREW 570-4 '15-20, EV '15-20



### BACKSPEGEL

» 2879969

570 '15-20, CREW 570-4 '15-20, EV '15-20

### LOCK & RIDE MOTORSÄGSFÄSTE

» 2879354

570 '15-20, CREW 570-4 '15-20, EV '15-20



### LOCK & RIDE FÄSTE MED D-RING

Behändigt Lock & Ride fäste med D-ring. Tillåter surring av olika typer av utrustning.

» 2881545



### CAB SEAL SYSTEM

Gör hytten extra tät vid användning av hyttvärme.

» 2880508

570 '15-20, CREW 570-4 '15-20, EV '15-20

### EXTRA BATTERI 12V RANGER-EV

Extra batteri vid användning av 12v tillbehör Ranger EV (ex vinsch, vindrutetorkare och extra arbetsljus).

» 2880555

EV15-20

### SNABBLADDARE RANGER-EV

Snabbladdare för att minska laddtiden.

» 2880556

EV15-20



### LOCK & RIDE FÖRVARINGSLÅDA MONTERAT PÅ FLAKET

Material stark pressgjuten polyeten. Lådorna fästs med Lock & Ride vid kanten av flaket. Du kan själv bestämma lådans plats. Fastsättning och löstagning på ett ögonblick utan verktyg. Låsbart vattentätt lock.

» 2877033

500 '11-20, 570 '14-20, CREW 570-4 '14-20, EV '11-20



### MATTA FÖR BAGAGEUTRYMME

» 2881485

500 '11-20, 570 '14-20, CREW 570-4 '14-20, EV '11-20

# RANGER® FULL-SIZE TILLBEHÖR

## HYTTTILLBEHÖR



**LOCK & RIDE** VINDRUTA FAST, LAMINERAT GLAS

» 2882191

**LOCK & RIDE** VINDRUTA, POLYPLAST

» 2883300

**LOCK & RIDE** HALVHÖG VINDRUTA, POLY

» 2883301

XP 1000 '17-20, CREW XP 1000 '17-20, CREW 1000 '20, 1000 '20

**LOCK & RIDE** SPORT TAK, POLYPLAST

» 2882911

XP 900 '13-18, XP 570 '15-16, XP 1000 '18, XP 1000 '17, XP 1000 HL '18, DIESEL '15-17



**LOCK & RIDE** BAKRE PANEL, HÄRDAT GLAS

» 2879013

XP 1000 '17-20, CREW XP 1000 '17-20, CREW 1000 '20, 1000 '20

### HALVDÖRRAR

» 2882559

XP 1000 '17-20, CREW XP 1000 '17-20, CREW 1000 '20, 1000 '20



DÖRR / PAR, RUTAN ÖPPNAS MED VEV, PRO SHIELD

» 2882561

XP 1000 '17-20, CREW XP 1000 '17-20, CREW 1000 '20, 1000 '20

HÄR VISAR VI BARA ETT LITET URVAL AV HYTT KOMBINATIONER TILL VÅRA RANGER.

KONTAKTA DIN NÄRMASTE POLARIS ÅTERFÖRSÄLJARE FÖR FLERA ALLTERNATIV.



ELEKTRISK VINSCH, SCHAFTBLADSET

Se sidorna 45-47



CLEARVIEW TRANSPARENT DÖRRAR, ÖPPNINGSBARA FÖNSTER MED GÅNGJÄRN

» 2882901

XP 1000 '17-20, CREW XP 1000 '17-20, CREW 1000 '20, 1000 '20

### HYTT, KOMPLETT RANGER XP 1000, FULL-SIZE

Bilden till vänster visar en monterad hytt.

- » 2882191 VINDRUTA, LAMINERAT GLAS
- » 2882912 TAK, SPORT ROOF
- » 2879013 BAKPANEL, HÄRDAT GLAS
- » 2882561 DÖRRAR, PAR
- » 2883974 VINDRUTETORKARE
- » 2882753 VÄRME/ DEFROSTER BENSIN
- » 2884212 VÄRME/ DEFROSTER DIESEL



Kontakta din närmaste återförsäljare för ett pris på detta komplett hyttpaket.

## FÖRVARING

## SKYDD



### VINDRUTETORKARE SET

» 2882754

XP 1000 '18-20, CREW XP 1000 '19-20,  
CREW 1000 '20, 1000 '20

### MONTERINGSFÄSTE TORKARE TILL POLY VINDRUTA HARD COAT

» 2207624

Fäste måste monteras på vindruta 2883266 & 2883300 vid  
användning av torkare.



### VÄRMEAGGREGAT

» 2882753 XP 1000 BENSIN MOTOR.

» 2884212 XP 1000 DIESEL MOTOR.T

XP 1000 '18-19, CREW XP 1000 '19-20, XP 1000 Diesel 19-20



### LOCK & RIDE FLAKLOCK, TONNEAU COVER

Skyddar din packning på flaket från regn och damm.  
HDPE plast med en ramkonstruktion i metall för vikt upp till  
45kg belastning. Kan enkelt öppnas på mitten med gängjärn.  
Enkel installation med L&R.

» 2884218

XP 1000 '18-20, CREW XP 1000 '19-20, CREW 1000 '20, 1000 '20

### LOCK & RIDE

### MOTORSÄGSFÄSTE

» 2879354

XP 1000 '17-20, CREW XP 1000 '17-20, CREW  
1000 '20, 1000 '20



### BACKSPEGEL

» 2879969

Ranger

### LOCK & RIDE LASTSKYDD MED FÖRVARING

Mångsidig förvaring. Behändig Lock & Ride montering. Med  
hyllan uppfälld kan du fästa olika slags verktyg i upprätt läge.  
Nedfälld bildar den en övre hylla ovanför flaket.

» 2881531

XP 1000 '17-20, CREW XP 1000 '17-20, CREW 1000 '20, 1000  
'20



### LOCK & RIDE CARGO MAX SYSTEM

Extra sidor till flaket. Löstagbara  
lastkrokar utanpå sidorna där du kan hänga tillbehör.

» 2882177

XP 1000 '18-20, CREW XP 1000 '19-20, CREW 1000 '20, 1000 '20



### LOCK & RIDE BAGEKORG

Bagekorgen tillåter extra förvaring fram på din Ranger.  
kan enkelt monteras av och på för smidighetens skull.  
Monteras i fästen för snöplogen.

» 2883971

XP 1000 '18-20, CREW XP 1000 '19-20, CREW 1000 '20, 1000 '20



### LOCK & RIDE FLAKFÖRLÄNGARE/ FLAK DELARE

» 2882752

XP 1000 '18-20, CREW XP 1000 '19-20, CREW 1000 '20, 1000 '20



### STÖTFÅNGARE

» 2882531 FRAM

» 2882529 BAK

XP 1000 '18-20, CREW XP 1000 '19-20, CREW 1000 '20,  
1000 '20  
STÖTFÅNGAREN PASSAR INTE HIGH LIFTER MODELLER.



### SIDO-/UNDERREDESSKYDD

» 2882530

XP 1000 '18-20, 1000 '20

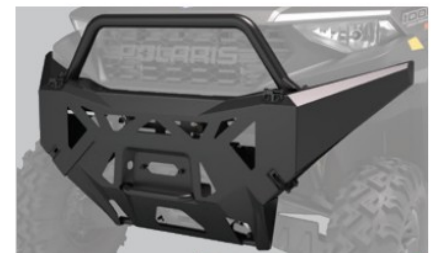

### STÖTFÅNGARE

» 2884216 FRAM

» 2881201 BAK

XP 1000 '18-20, CREW XP 1000 '19-20, CREW 1000 '20,  
1000 '20  
STÖTFÅNGAREN PASSAR INTE HIGH LIFTER  
MODELLER.

2881201 Off-Road Jack kit (Domkraft ej med i bild)

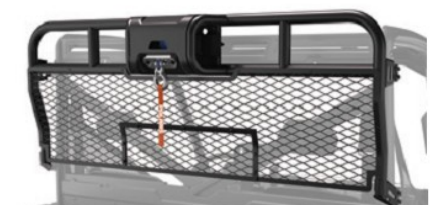

### LOCK & RIDE LASTVINSCH/ LASTSKYDD HYTT

Hjälper till att lyfta upp tunga föremål på flaket.  
Lyfter 136kg, 4,6m syntetlina.  
Polaris Puls förberett tillbehör.

» 2884215

XP 1000 '18-20, CREW XP 1000 '19-20, CREW 1000 '20,  
1000 '20

# GENERAL TILLBEHÖR

POLARIS GENERAL 4 1000 '17-20  
POLARIS GENERAL 1000 '16-20

**POLARIS®**

ENGINEERED PARTS  
ACCESSORIES & APPAREL

## VINDRUTOR

- » 2881108 VINDRUTA, TIP-OUT (ÖPPNINGSBAR), LAMINERAT GLAS
- » 2881109 VINDRUTA, LAMINERAT GLAS, LOCK&RIDE
- » 2884337 VINDRUTA, PRO-FIT POLY
- » 2881111 VINDRUTA HALVHÖG PRO-FIT, POLY

POLARIS GENERAL 4 1000 '17-20,  
POLARIS GENERAL 1000 '16-20



## TAK

- » 2883780 TAK SPORT ROOF (VISSA MODELLER KAN HA TAK SOM STD)

## BAKRE PANELER

- » 2881112 POLY
- » 2881113 HÄRDAT GLAS



## PLOGBLAD & VINSCHAR

Se sidorna 45-47

## DÖRRAR/ PAR

- » 2883717 DÖRRAR/ PAR, ÖPPNINGSBARA RUTOR MED GANG JÄRN
- » 2882548 ÖVRE DÖRR I CANVAS / PAR, MONTERAS FAST I STD DÖRREN, ÖPPNINGSBAR.

## STÖTFÅNGARE



### FRÄMRE STÖTFÅNGARE, SPORT

- » 2881094 NEDRE DEL (1.)
- » 2881525 ÖVRE DEL (2.)



### BAKRE STÖTFÅNGARE, SPORT

- » 2881095

## LOCK & RIDE

### LASTSKYDD

- » 2882144  
POLARIS GENERAL 4 1000 '17-20,  
POLARIS GENERAL 1000 '16-20

## BAGAGEMATTA

- » 2881933  
POLARIS GENERAL 4 1000 '17-20,  
POLARIS GENERAL 1000 '16-20

## LOCK & RIDE

### FLAKFÖRLÄNGARE

- » 2881547  
POLARIS GENERAL 4 1000 '17-20,  
POLARIS GENERAL 1000 '16-20



HÄR VISAR VI BARA ETT LITET URVAL AV TILLBEHÖR TILL VÅR GENERAL. KONTAKTA DIN NÄRMASTE POLARIS ÅTERFÖRSÄLJARE FÖR FLERA TILLBEHÖR.



## BACKSPEGEL CONVEX

- » 2881540  
POLARIS GENERAL 4 1000 '17-20,  
POLARIS GENERAL 1000 '16-20



## VÄRMEAGGREGAT/ DEFROSTER

- » 2881316  
POLARIS GENERAL 4 1000 '17-20,  
POLARIS GENERAL 1000 '16-20



## VINDRUTETORKARE SET

- » 2881090  
POLARIS GENERAL 4 1000 '17-20,  
POLARIS GENERAL 1000 '16-20



## EXTREME KICK-OUT TRÖSKELSKYDD

- » 2881101  
POLARIS GENERAL 4 1000 '17-20,  
POLARIS GENERAL 1000 '16-20



## FÖRVARINGSLÅDA

- » 2881527 L&R  
POLARIS GENERAL 4 1000 '17-20,  
POLARIS GENERAL 1000 '16-20

## VINDRUTOR

- » 2884330 VINDRUTA POLYPLAST HC VENTILERAD L6R
  - » 2884018 VINDRUTA POLYPLAST HC L6R
  - » 2883135 VINDRUTA HALVHÖG POLYPLAST HC
  - » 2884331 VINDRUTA GLAS, LAMINERAT MED FAST MONTAGE.
- XP 4 1000 / XP 4 TURBO '19-20, XP 1000 / XP TURBO '19-20



## SIDOSPEGLAR, INFÄLLBARA

- » 2881198
- XP TURBO S '18-20, XP 4 TURBO S '19-20, XP 4 1000 / XP 4 TURBO '14-20, XP 1000 / XP

## SIDODÖRRAR

- » 2879509 DÖRRSIDOR NEDRE DEL
  - » 2884333 DÖRRSIDOR ÖVRE I CANVASTYG
- XP 1000 / XP TURBO '19-20



HÄR VISAR VI BARA ETT LITET URVAL AV TILLBEHÖR TILL VÅRA RZR. KONTAKTA DIN NÄRMASTE POLARIS ÅTERFÖRSÄLJARE FÖR FLERA TILLBEHÖR. TILLBEHÖREN FINNS OCKSÅ I FLERTALET OLIKA FÄRGER FÖR ATT MATCHA JUST DIN MASKIN.

## FRÄMRE STÖTFÅNGARE

- » 2884019-458
- Desert bumper, svart

## BAKRE STÖTFÅNGARE

- » 2884020-458
- Desert bumper, Svart  
2-SEAT: XP TURBO S '18-20, XP 1000 / XP TURBO '14-20



## LOCK & RIDE TAK

- » 2883073 SPORT TAK, POLY
- XP 1000 / XP TURBO '14-20  
Rekommenderas inte, om du installerar övre del till dörrarna.
- » 2881582-458 ALUMINIUMTAK
- Rekommenderas, om du installerar övre del till dörrarna.



## BAKRE PANEL, POLY

- » 2881614
- XP 4 1000 / XP 4 TURBO '19-20, XP 1000 / XP TURBO '19-20



## TRÖSKELSKYDD\*

- » 2879498-458 LÅG PROFIL (1.)
  - » 2879456-458 EXTREM KICK-OUT TRÖSKELSKYDD (2.)
- 2-SEAT: XP TURBO S '18-20, XP 1000 / XP TURBO '14-20

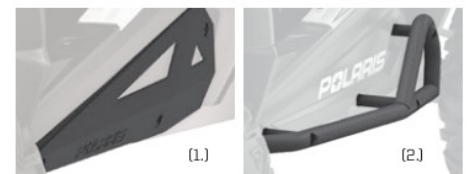

## PLOGBLAD 6 VINSCHAR

Se sidorna 45-47



## FÖRVARING

- 1 » 2881193, FÖRVARINGSLÅDA, LOCK&RIDE
- 2 » 2879516, VERKTYG SVÅSKA ÖVER HEAD BAG



## BACKSPEGEL CONVEX

- » 2881540
- XP TURBO S '18-20, XP 4 TURBO S '19-20, XP 4 1000 / XP 4 TURBO '14-20, XP 1000 / XP TURBO '14-20



## FANG ACCENT LIGHT KIT

- » FRONT/ REAR 2884053
- Inkluderar ett par frontlampor och en centrerad baklampa.  
Tålig & vattentät utförande.



# OLJEPRODUKTER

**POLARIS**  
ENGINEERED LUBRICANTS

## PS-4 PLUS SYNTETISK 4-T MOTOROLJA

• Utmärkt skyddande egenskaper för motor-och kraftöverföringskomponenter. Innehåller nödvändiga extra formuler för ATV-modellerna med våt koppling och växellåda. Hög effektivt skydd vid höga drifttemperaturer. Har även förbättrade egenskaper för kallstart. Tillämpning: alla Polaris 4-T-modeller (ATV och SNÖSKOTRAR)

- › 1L • 502484
- › 4L • 502485



## SERVICE KIT

• Håll din Polaris ATV i optimalt drifteskick. Innehåller: 2 x 1 L PS-4 Plus olja och oljefilter i original Det intervall för oljebyte som rekommenderas av fabriken: 100 körtimmar eller 12 månaders mellanrum.

- › 502541  
ACE 570, TWIN 600/700/800, RGR 570
- › 502543  
RANGER, RZR 900/1000
- › 502542  
SPORTSMAN 330-570.  
XP550/850/1000. Sportsman 6x6



# UNDERHÅLL DIN POLARIS MED RÄTTA OLJEPRODUKTERNA

## POLARIS BROMSVÄTSKA DOT 4

Avsedd för alla bromssystem i Polaris-modellerna. Innehåller korrosionsskydd. Smörjer på samma gång packningar och bromssystem. Tillämpning: alla Polaris snöskotrar och ATV-modeller.

- › 250 ML • 502526



## ANTIFREEZE -KYLARVÄTSKA

Färdigblandad och färdig att använda etylenglykol-baserad (60 /40 blandning) kylarvätska. Egenskaper för höga temperaturer, inklusive överkoknings-och korrosionshämmare. Utmärkt frostbeständighet. Den sammansättningen bidrar även effektivt till fördelning av värmen. Tillämpning: alla Polaris 2T och 4T motorer.

- › 1L • 502566

## AGL - SYNTETISK VÄXELLÅDSOLJA

Skyddande tillsatser mot korrosion och tillsatser som minskar friktionen, tryck-och temperaturvariationer. AGL plus skyddar växellådans inre komponenter. Användning: Alla Polaris ATV & Ranger modeller.

- › 1L • 502081

## TRANSMISIONSOLJA

Transmissionsolja lämplig för låga och höga temperaturer och åretruntanvändning. Innehåller korrosions-och oxidationskydd. Tillämpning: alla Polaris ATV modeller med Hilliard 4x4 koppling i hjulnav eller framaxel.l.

- › 1L • 502563

Genom att korrekt använda fabriksrekommenderat smörjmedel och och iaktta rekommenderat intervall för oljebyte säkerställs optimal prestanda för ditt fordon. Du hittar rätt produkt och intervallrekommendation i handboken till ditt fordon.



## SMÖRJMEDEL FÖR ÅRETRUNTBRUK

- › Polymeriskt smörjmedel.
- › 400 g • 502538



## CARBON CLEAN BRÄNSLETILLSATS

› En bränsletillsats med utmärkta egenskaper som fuktutdrivande och reducerar avlagringar. Rengör bränslesystem, ventiler, kolringar och cylindrarernas förbränningsrum. Lätt att använda. Rekommenderas vid varannan tankning. Tillämpning: alla Polaris 2T och 4T motorer. Blandningsförhållande ATV: 1/2 flaska/ full tank bränsle (= 20 L).

- › 125 ML • 502082



## ATV ANGLE DRIVE FLUID DIFFERENTIALOLJA

› Innehåller korrosions-och oxidationskydd. Bibehåller goda smörjegenskaper under alla förhållanden. Främre/bakre differentialolja modeller med endast enkel differentialteknik. Tillämpning: alla Polaris ATV modeller med ovanstående teknik används.

- › 1L • 502510
- › Sportsman, Ranger®, RZR® Angle Drive gear case systems (DIFFERENTIALVÄXELLÅDSSYSTEM)



## DIESEL HD MOTOROLJA

› Tack vare olja av högsta kvalitet och det unika tillsatserna möjliggörs användning året runt. Hög temperaturväxlingstålighet. Effektivt skydd och stark slitagetålighet; tuffa användningsförhållanden har beaktats. Specialdesignad för Ranger diesel modeller.

- › 1L • 502573
- › 4L • 502574

# KEEP IT CLEAN

## RENGÖRINGSMEDEL ALL PURPOSE CLEANER 500 ML

• Ett kraftfullt universalrengörings medel för textilier, säten, däck, plast och metallytor. Den biologiskt nedbrytbara sammansättningen av produkten avlägsnar smuts utan ansträngning. Bruksanvisning och varningar på produktens etikett. Förpackningsstorlek på 500 ml.

- › 500 ML • 502309



## POLERMEDEL INSTANT SHINE & DETAILER 500 ML

• Snabb rengöring och polermedel. Sprutas på ytan varefter smutsen torkas av med en torr trasa. Rengör och vårdar plastytor, vindrutor och lack- samt metallytor utan att vatten används. Bruksanvisning och varningar på produktens etikett. Förpackningsstorlek 500 ml.

- › 500 ML • 502303

## SÄRVA DITT POLARIS FORDON RÄTT

Polaris reservdelar är testade och gjorda för just din atv/ranger av bästa material. Använd alltid original polaris reservdelar för att säkerställa korrekt drift och underhåll av din Polaris.

**POLARIS®**

ENGINEERED PARTS  
ACCESSORIES & APPAREL

# RESERVDELAR

SPORTSMAN	LUFTFILTER	REM	OLJEFILTER	BATTERI	BROMSBELÄGG FRÄMRE	BROMSBELÄGG BAKRE
Sportsman 850/Sportsman XP 1000/SCRAMBLER 850/SCRAMBLER XP 1000	7082101	3211160	2520799	4011496	2203628	2203628
Sportsman XP 1000 High Lifter Edition	7082101	3211160	2520799	4011496	2205606	2205606
Sportsman 570/Sportsman 570 EPS/Sportsman TOURING 570/Sportsman x2 570 EPS	7082101	3211113	2520799	4140006	2202412	1911292
Sportsman 570 SP/Sportsman TOURING 570 SP	7082101	3211113	2520799	4011138	2202412	1911292

RANGER	LUFTFILTER	REM	OLJEFILTER	BATTERI	BROMSBELÄGG FRÄMRE	BROMSBELÄGG BAKRE
RANGER XP 900 /RANGER XP 900 EPS	7081706	3211149	2540086	4014609	2205949	2202413
RANGER DIESEL 1000	7081706	3211193	3040038	4015591	2205949	2202413
RANGER 570 EPS	7082037	3211143	2540086	4012622	2203318	2202413

ACE OCH ETX	LUFTFILTER	REM	OLJEFILTER	BATTERI	BROMSBELÄGG FRÄMRE	BROMSBELÄGG BAKRE
Polaris ACE ETX 325	7082037	3211149	2521231	4140006	2205949	2202413
Polaris ACE 570	7082037	3211149	2540086	4140006	2205949	2202413

RZR	LUFTFILTER	REM	OLJEFILTER	BATTERI	BROMSBELÄGG FRÄMRE	BROMSBELÄGG BAKRE
RZR 900	7082115	3211172	2540086	4015591	1911085	2203318
RZR XP TURBO	1241084	3211186	2540086	4014132	2206231	2205949
RZR 570	7081706	3211143	2540086	4012622	2203318	2202412

### BRÄNSLEFILTER

Ett rent bränslefilter säkerställer bränsletillförseln. Utbytesintervall 100 h eller åtminstone årligen.

2530009, allmänt 1985-2013

2520223, Sportsman 700 2004-2005, Frontier snöskotrar

2520464, Sportsman EFI 2005-2013

### PLUGGAR

3070172 NGK, Sportsman 500/550 XP/EFI, 2004-2013

3021671 Champion, Sportsman 700 / 800, 2006-2013

3022225 Champion, Sportsman XP 850, 2010-2011

# SPECIFIKATIONER



RANGER EV 6  
EV HUNTER



RANGER XP 1000 EPS  
DELUXE 6 ABS



RANGER DIESEL EPS



RANGER CREW XP 1000 EPS

Motor	Elektrisk 48 V AC	ProStar 1000, 999 cc DOHC	Kubota 898 cc	ProStar 1000, 999 cc
Typ		2-cylindrig, DOHC, 4-takt	3-sylindreren diesel	2-cylindrig, DOHC, 4-takt
Registreringsform	Traktor A	Traktor B	Traktor B	Traktor B
Antal personer (registrerade)	Två	Tre	Tre	Sex
Kylning	-	Vätskekylid	Vätskekylid	Vätskekylid
Insprutningsystem	-	EFI	EFI	EFI
Bränsletank (L)	48V/110Ah	37,9	43,5	37,9
• EPS servostyrning	-	Standard	Standard	Standard
Motorbroms EBS	-	Standard	Standard	-
Utförsbroms ADC	-	-	Standard	-
Driftssystem	Automatisk 4-takt/2-takts/Turf 1x4	CR Automatisk 4-takt/2-takts/Turf 1x4	CR Automatisk 4-takt/2-takts/Turf 1x4	CR Automatisk 4-takt/2-takts/Turf 1x4
Transmission	dirketöverföring	Autom. PVT. variator	Autom. PVT. variator	Autom. PVT. variator
Växellågen	Framåt, friläge, backväxel (max range låg och hög hastighet)	P/R/N/L/H	P/R/N/L/H	P/R/N/L/H
Drivlina	Kardan	Kardan	Kardan	Kardan
Fjädring fram:	MacPherson, 229 mm fjädringsväg	Justerbar individuell fjädring, dubbla A-armar, 279 mm fjädringsväg	Justerbar individuell fjädring, dubbla A-armar, 279 mm fjädringsväg	Justerbar individuell fjädring, dubbla A-armar, 254 mm fjädringsväg
Fjädring bak:	Dubbla A-armar, 229 mm fjädringsväg	Individuell fjädring, dubbla A-armar, 279 mm fjädringsväg	Individuell fjädring, dubbla A-armar, 279 mm fjädringsväg	Dubbla A-armar, krängningshämmare 254 mm fjädringsväg
Bromsar	Hydrauliska skivbromsar	Hydrauliska skivbromsar, handbroms	Hydrauliska skivbromsar, handbroms	Hydrauliska skivbromsar, handbroms
Framdäck	25 x 9-12 25" Carlisle All Trail II	27 x 9-12 Maxxis MU51	27 x 9-12 Maxxis MU51	27 x 9-12 Maxxis MU51
Bakdäck	25 x 9-12 25" Carlisle All Trail II	27 x 11-12 Maxxis MU51	27 x 11-12 Maxxis MU52	27 x 11-12 Maxxis MU52
Fälgar	Stål	Aluminium	Stål	Aluminium
Hjulbas (mm)	1829	2060	2060	2870
Torrvik (kg)	783	725	766	725
Mått (mm)	2790 x 1470 x 1850	3050 x 1580 x 1960	3050x1580x1960	3770x1550x1930
Sitthöjd (mm)	-	-	-	-
Främre bagagehållare (kg)	-	-	-	-
Bakre bagagehållare / flak (kg)	227	454	435	454
Flak mått pxl (mm)	810 x 1070	930x1370x2900	933x1378x3175	930 x 1370
Märkfrigång (mm)	254	330	330	287
Dragkrok	Standard	Standard	Standard	Standard
Släpvagnskontakt	Standard	Standard	Standard	Standard
Integrerat fäste för plogblad	Standard	Standard	Standard	Standard
Hastighetsmätare	Standard	Standard	Standard	Standard
Timmätare	Standard	Standard	Standard	Standard
Bränslenivåmätare	-	Elektronisk	Elektronisk	Elektronisk
Varningslampor/display	Batteriets laddningsstatus	Batteriets laddningsstatus, motortemperatur, växel, AWD, underhållsintervall	Batteriets laddningsstatus, motortemperatur, växel, AWD, underhållsintervall	Batteriets laddningsstatus, motortemperatur, växel, AWD, underhållsintervall
Display	LCD	LCD	LCD	LCD
Övrigt				
Färg	Pursuit Camo, Avalanche Gray	Deluxe Black Pearl I, Pursuit Camo ABS Orange Rust	Sage green	Steely blue
Hytt med värmeaggregat	Tillgängliga	Tillgängliga	Tillgängliga	Tillgängliga





GENERAL XP 1000 DL EPS ABS

RZR XP 1000 EPS (64")

RZR XP4 1000 EPS

RZR XP TURBO EPS (64")

RZR XP TURBO S (72")

RS1 EPS 1000 (64")

ProStar 1000, 999 cc	ProStar 1000, 999 cc	ProStar 1000, 999 cc	ProStar Turbo 925 cc	ProStar Turbo 925 cc	ProStar 1000, 999 cc
2-cylindrig, DOHC, 4-takt	2-cylindrig, DOHC, 4-takt	2-cylindrig, DOHC, 4-takt	2-cylindrig, DOHC, 4-takt	2-cylindrig, DOHC, 4-takt	2-cylindrig, DOHC, 4-takt
Traktor B	Traktor B / Quad	Traktor B	Quad	Quad	Quad
Två	Två	Fyra	Två	Två	En
Vätskekyld	Vätskekyld	Vätskekyld	Vätskekyld	Vätskekyld	Vätskekyld
EFI	EFI	EFI	EFI	EFI	EFI
36	36	36	36	36	36
Standard	Standard	Standard	Standard	Standard	Standard
Standard	-	-	-	-	-
-	-	-	-	-	-
CR Automatisk 4-takt/2-takts/ Turf 1x4	High Performance On-Demand True AWD/2WD/VersaTrac Turf Mode	High Performance On-Demand True AWD/2WD	High Performance On-Demand True AWD/2WD	High Performance On-Demand True AWD/2WD	High Performance On-Demand True AWD/2WD
Autom. PVT. variator	Autom. PVT. variator	Autom. PVT. variator	Autom. PVT. variator	Autom. PVT. variator	Autom. PVT. variator
P/R/N/L/H	P/R/N/L/H	P/R/N/L/H	P/R/N/L/H	P/R/N/L/H	P/R/N/L/H
Kardan	Kardan	Kardan	Kardan	Kardan	Kardan
Justerbar Fox Podium QS3 stötdämpning, dubbla A-armar, 341 mm fjädringsväg.	Walker Evans Needle Shocks, dubbla A-armar, 406 mm fjädringsväg.	Walker Evans Needle Shocks dubbla A-armar, 406 mm fjädringsväg.	Walker Evans Needle Shocks dubbla A-armar, 406 mm fjädringsväg.	FOX 3.0 Internal Bypass Live Valve Shocks, dubbla A-armar, 635 mm fjädringsväg.	Walker Evans Needle Shocks, dubbla A-armar, 406 mm fjädringsväg.
Justerbar Fox Podium QS3 IRS, dubbla A-armar, 335 mm fjädringsväg	Walker Evans Needle Shocks, IRS, Trailingarmar, 457 mm fjädringsväg.	Walker Evans Needle Shocks, IRS, Trailingarmar, 457 mm fjädringsväg.	Walker Evans Needle Shocks, IRS, Trailingarmar, 457 mm fjädringsväg.	FOX 3.0 Internal Bypass Live Valve IRS, Trailingarmar, 635 mm fjädringsväg.	Walker Evans Needle Shocks, IRS, Trailingarmar, 457 mm fjädringsväg.
ABS hydrauliska skivbromsar, handbroms	Hydrauliska skivbromsar	Hydrauliska skivbromsar	Hydrauliska skivbromsar	Hydrauliska skivbromsar	Hydrauliska skivbromsar
27 x 9-14 Coronado	29x9-R14 Maxxis Bighorn	29x9-R14 Maxxis Bighorn	29x9-R14 Maxxis Bighorn	30x9.50R15LT bfgoodrich	29x9-R14 Maxxis Bighorn
27 x 11-14 Coronado	29x11-R14 Maxxis Bighorn	29x11-R14 Maxxis Bighorn	29x11-R14 Maxxis Bighorn	30x9.50R15LT bfgoodrich	29x11-R14 Maxxis Bighorn
Aluminium	14" Aluminium	14" Aluminium	14" Aluminium	15" Aluminium	14" Aluminium
2060	2286	2972	2286	2286	2108
700	652	-	-	-	-
3000x1587x1905	3022 x 1626 x 1873	3708 x 1626 x 1873	3022 x 1626 x 1873	3022 x 1766 x 1873	2840 x 1340 x 1873
-	-	-	-	-	-
-	-	-	-	-	-
272	136	136	136	136	23
698 x 1009	-	-	-	-	-
305	343	343	343	406	330
Standard	Standard	Standard	-	-	-
Standard	Standard	Standard	-	-	-
Standard	-	-	-	-	-
Standard	Standard	Standard	Standard	Standard	Standard
Standard	Standard	Standard	Standard	Standard	Standard
Standard	Standard	Standard	Standard	Standard	Standard
Elektronisk	Elektronisk	Elektronisk	Elektronisk	Elektronisk	Elektronisk
Batteriets laddningsstatus, klocka, utomhustemperatur, motor temp, växel, serviceintervall	Batteriets laddningsstatus, motortemperatur, växel, AWD, underhållsintervall	Batteriets laddningsstatus, motortemperatur, växel, AWD, underhållsintervall	Batteriets laddningsstatus, motortemperatur, växel, AWD, underhållsintervall	Batteriets laddningsstatus, motortemperatur, växel, AWD, underhållsintervall	Batteriets laddningsstatus, motortemperatur, växel, AWD, underhållsintervall
LCD	LCD	LCD	LCD	LCD	LCD
Elektrisk vinsch, tak, audio, bluetooth, främre stötfångare, backspegel	-	-	-	-	-
Orange rust	White Lightning	White Lightning	Stealth Black	Ghost Gray	Ghost Gray
Tillgängliga	-	-	-	-	-

# SPECIFIKATIONER



SPM 570



1. SPM 570 EPS  
2. BLACK EDITION  
3. AGRİ EDITION



SPM 570 EPS HUNTER EDITION



SPM 570 EPS SP



SPM 570 EPS SP ÖHLINS EDITION

Motor	ProStar 570, 567 cc	ProStar 570, 567 cc	ProStar 570, 567 cc	ProStar 570, 567 cc	ProStar 570, 567 cc
Typ	1-cylindrig, DOHC, 4-takt	1-cylindrig, DOHC, 4-takt	1-cylindrig, DOHC, 4-takt	1-cylindrig, DOHC, 4-takt	1-cylindrig, DOHC, 4-takt
Registreringsform	Terräng, Traktor A, Traktor B	Terräng, Traktor A, Traktor B ***	Traktor B	Traktor A, Traktor B	Traktor B
Antal personer (registrerade)	Två	Två	Två	Två	Två
Kylning	Vätskekyld	Vätskekyld	Vätskekyld	Vätskekyld	Vätskekyld
Insprutningssystem	EFI	EFI	EFI	EFI	EFI
Bränsletank (L)	17	17	17	17	17
-EPS servostyrning	-	Standard	Standard	Standard	Standard
Motorbroms EBS	-	Standard	Standard	Standard	Standard
Utförbroms ADC	-	-	-	Standard	Standard
Driftsystem	Automatisk 4-hjuls/2-hjulsdrift	Automatisk 4-hjuls/2-hjulsdrift	Automatisk 4-hjuls/2-hjulsdrift	Automatisk 4-hjuls/2-hjulsdrift	Automatisk 4-hjuls/2-hjulsdrift
Överföring	Autom. PVT. variator	Autom. PVT. variator	Autom. PVT. variator	Autom. PVT. variator	Autom. PVT. variator
Redskap	P/R/N/L/H	P/R/N/L/H	P/R/N/L/H	P/R/N/L/H	P/R/N/L/H
Enhets metod	Kardan	Kardan	Kardan	Kardan	Kardan
Fjädring fram:	MacPherson, 208 mm fjädringsväg	MacPherson, 208 mm fjädringsväg	MacPherson, 208 mm fjädringsväg	MacPherson, 208 mm fjädringsväg	Öhlins 350, 208 mm fjädringsväg
Fjädring bak:	Dubbla A-armar, 241 mm fjädringsväg	Dubbla A-armar, 241 mm fjädringsväg	Dubbla A-armar, 241 mm fjädringsväg	Dubbla A-armar, 241 mm fjädringsväg	Dubbla A-armar, 241 mm fjädringsväg
Bromsar	Hydrauliska skivbromsar	Hydrauliska skivbromsar	Hydrauliska skivbromsar	Hydrauliska skivbromsar	Hydrauliska skivbromsar
Framdäck	25 x 8-12 Carlisle 489	25 x 8-12 Carlisle 489	26x8-R14	26 x 8-14 CST	26 x 8-14 CST
Bakdäck	25 x 10-12 Carlisle 489	25 x 10-12 Carlisle 489	26x10-R14	26 x 10-14 CST	26 x 10-14 CST
Fälgar	Stål	Stål (Black edition 12" aluminium)	14" Aluminium	14" Aluminium	14" Aluminium
Hjulbas (mm)	1283	1283	1283	1283	1283
Torrvt/ (kg)	318	325	325	331	331
Mått (mm)	2108 x 1219 x 1219	2108 x 1219 x 1219	2108 x 1219 x 1219	2108 x 1219 x 1219	2108 x 1219 x 1219
Sitshöjd (mm)	857	857	857	870	870
Främre bagagehållare (kg)	41	41 (Agri edition stål)	41 (Agri edition stål)	41	41
Bagageutrymme framtill (tätt) l.	24	24	24	24	24
Bakre bagagehållare (kg)	82	82 (Agri edition stål)	82 (Agri edition stål)	82	82
Bakre bagageutrymme (tät låda) l.	8	8	8	8	8
Flak mått pxl (mm)	-	-	-	-	-
Markfrigång (mm)	279	279	279	292	292
Dragkrok	Standard	Standard	Standard	Standard	Standard
Uteffekt	Standard	Standard	Standard	Standard	Standard
Integrerat fäste för plogblad	Standard	Standard	Standard	Standard	Standard
Hastighetsmätare	Standard	Standard	Standard	Standard	Standard
Timmätare	Standard	Standard	Standard	Standard	Standard
Bränslenivåmätare	Elektronisk	Elektronisk	Elektronisk	Elektronisk	Elektronisk
Varningslampor/skärmar	Batteriets laddningsstatus, motortemperatur, växel, AWD,	Batteriets laddningsstatus, motortemperatur, växel, AWD,	Batteriets laddningsstatus, motortemperatur, växel, AWD,	Batteriets laddningsstatus, motortemperatur, växel, AWD,	Batteriets laddningsstatus, motortemperatur, växel, AWD,
Display	LCD	LCD	LCD	LCD w. bluetooth	LCD w. bluetooth
Övrigt		*** Black edition Tr A och Tr B elvinsch ***Agri edition Tr B fartbegränsare	Stötfångare fram + bak, Lasträcken fram och bak Hand- och tumvärmare, Vinsch		
Färg	Sage green	Spm 570 EPS Green, Blue, White (Agri edition sage green, Black Pearl)	Pursuit camo	Radar blue	Turbo silver



1. SPM 570 EPS TOURING  
2. SPM 570 EPS SP TOURING



SPM X2 570 EPS NORDIC PRO



1. SPM 570 EPS 6x6  
2. SPM 570 EPS 6x6 LE



SPM XP 1000 EPS



Scrambler XP 1000 EPS

ProStar 570, 567 cc	ProStar 570, 567 cc	ProStar 570, 567 cc	ProStar 952 cc twin	ProStar 952 cc twin
1-cylindrig, DOHC, 4-takt	1-cylindrig, DOHC, 4-takt	1-cylindrig, DOHC, 4-takt	2-sylinterinen, SOHC, 4-tahtinen	2-sylinterinen, SOHC, 4-tahtinen
			Quad	Quad
Två	Två	Två	Två	Två
Vätskekyld	Vätskekyld	Vätskekyld	Vätskekyld	Vätskekyld
EFI	EFI	EFI	EFI	EFI
25,5	25,5	25,5	19,9	19,9
Standard	Standard	Standard	Standard	Standard
Standard	Standard	Standard	Standard	Standard
Standard	Standard	Standard	Standard	Standard
Automatisk 4-hjuls/2-hjulsdrift (SP CR)	CR Automatisk 4-hjuls/2-takts/Turf 1x4	CR automatisk 6-hjuls/4x bakhjulsdrift	Automatisk 4-hjuls/2-hjulsdrift (SP CR)	Automatisk 4-hjuls/2-hjulsdrift (SP CR)
Autom. PVT. variator	Autom. PVT. variator	Autom. PVT. variator	Autom. PVT. variator	Autom. PVT. variator
P/R/N/L/H	P/R/N/L/H	P/R/N/L/H	P/R/N/L/H	P/R/N/L/H
Kardan	Kardan	Kardan	Kardan	Kardan
MacPherson, 208 mm fjädringsväg (SP A-armor)	MacPherson, 208 mm fjädringsväg	MacPherson, 208 mm fjädringsväg	Dubbla A-armor, 229 mm fjädringsväg	Dubbla A-armor, 229 mm fjädringsväg
Dubbla A-armor, 241 mm fjädringsväg	Dubbla A-armor, 241 mm fjädringsväg	Dubbla A-armor, 241 mm fjädringsväg	Dubbla A-armor, 260 mm fjädringsväg	Dubbla A-armor, 260 mm fjädringsväg
Hydrauliska skivbromsar	Hydrauliska skivbromsar	Hydrauliska skivbromsar	Hydrauliska skivbromsar, handbroms	Hydrauliska skivbromsar
25 x 8-12 Carlisle 489 (SP 26x8-14 CST)	26 x 8-14 Maxxis MECO	26 x 8-12 PXTe	26 x 8-14 CST	26 x 8-14 CSte
25 x 10-12 Carlisle 489 (SP 26x10-14 CST)	26 x 11-14 Maxxis ECOM	4 kpl 26 x 11-12 PXTe	26 x 11-14 CST	26 x 10-14 CSte
Stål (SP 14" Aluminium)	14" Aluminium	Stål (LE 12" aluminium)	14" Aluminium	14" Aluminium
1423	1346	2019	1346	1346
344	385	489 (495)	374	360
2184 x 1219 x 1444	2300 x 1209 x 1451	2950 x 1245 x 1245	2114 x 1209 x 1289	209 x 1230 x 1230
857	857	857	940	890
41	41	41	55	11,3
24	24	24		
82	180	363	110	22,7
8	8			
-	950 x 500	970 x 1000	-	-
279 (SP 292)	292	292	292	292
Standard	Standard	Standard	Standard	Standard
Standard	Standard	Standard	Standard	Standard
Standard	Standard	Standard	Standard	Standard
Standard	Standard	Standard	Standard	Standard
Standard	Standard	Standard	Standard	Standard
Standard	Standard	Standard	Standard	Standard
Elektronisk	Elektronisk	Elektronisk	Elektronisk	Elektronisk
Batteriets laddningsstatus, motortemperatur, växel, AWD,	Batteriets laddningsstatus, motortemp., växel, AWD, underhållsintervall	Batteriets laddningsstatus, motortemperatur, växel, AWD,	Batteriets laddningsstatus, motortemp., växel, AWD, underhållsintervall	Batteriets laddningsstatus, motortemperatur, växel, AWD, underhållsintervall
LCD (SP w bluetooth)	LCD	LCD	LCD w.bluetooth	LCD w.bluetooth
	Elektrisk vinsch 3500 lbs, block värmare 230V, värmehandtag, tumvärmare, tippflak, justerbart sits		elektrisk vinsch	
SPM 570 EPS TOURING Radar Blue SPM 570 EPS SP TOURING Turbo Silver	White	Sage green	Havasus Red	Havasus Red

RANGER

GENERAL

RZR

SPORTSMAN

YOUTH

TILBEHÖR

SPECIFIKATIONER



**SKAFFA POLARISKORTET REDAN IDAG!**

DELBETALNING UPP TILL

**24 MÅNADER**

PÅ TILLBEHÖR, KLÄDER, RESERVDELAR OCH SERVICE.

Läs mer och ansök på: [polarisssverige.com/polariskortet](http://polarisssverige.com/polariskortet)

**POLARIS**

**VARNING!** Läs och förstå instruktionsboken och alla varningstexter innan du kör en Polaris ATV. Felaktigt användande kan ge upphov till svåra personskador eller livsfara. En Polaris ATV är inte någon leksak och kan vara farlig att köra med. Detta fordon utgör sig annorlunda än t.ex. motorcyklar och bilar. En kollision eller vältning kan inträffa snabbt, till och med under rutinmanövrar som svängar eller körning i backar eller över hinder, om man inte vidtar nödvändiga säkerhetsåtgärder. Instruktionsboken ska alltid följas med fordonet. Kör aldrig fordonet utan rätt utbildning. Gå en kurs i handhavande. Kontakta en POLARIS auktoriserad återförsäljare nära dig. Låt aldrig någon annan köra fordonet om han eller hon inte har läst instruktionsboken och alla dekaler, samt har genomgått en godkänd förarkurs. Låt aldrig någon under 15 år köra fordonet. Låt aldrig någon under 12 år åka med som passagerare på ett tvåsitsigt fordon. För framförande av fordonet på allmän väg krävs körkort A Klass/AM. Förare bör alltid använda godkänd hjälm med god passform. Bär alltid skyddsglasögon eller visir, handskar, kängor, långarmat och långbyxor för att minska risken för olyckor. Vad gäller körning på väg samt skjutna passagerare så beror det på hur maskinen är homologerad (terräng eller traktor).