



2 0 2 1



RANGER | RZR | GENERAL | SPORTSMAN

POLARIS
OFF ROAD

FRAMGÅNGEN BAKOM DEN INNOVATIVA HISTORIEN





Polaris historia avspeglar uppfinningsrikedom, uthållighet och en smula god tur. Den påminner på många sätt om andra framgångsrika storföretagshistorier. Men Polaris förflutna är mer än bara en Askungesaga. Den är faktiskt en berättelse om uthållighet och passion för produkter och kundservice som leder till framgång.

Edgar Hetteen med rötter i Dalarna i Sverige, grundade Polaris Industries i den lilla staden Roseau i Minnesota USA 1954. Redan 1955 byggde Polaris den första snöskotern och sedan dess har varumärket spelat en viktig roll i snöskotervärlden. Den första Quad-ATV Polaris lanserade kom 1984, och år 1996 inleddes en framgångssaga vid namn Sportsman. År 1998 kom produktionen av de första Rangermodellerna i gång. Rangermodeller med två eller fler säten tillverkas utöver bensinmotorer även med diesel- och elmotorer.

Polaris kom sedan att bli världsledare inom Powersportindustrin 2012. Polaris Industries Inc. är nu ett amerikanskt börsnoterat bolag med en total omsättning på över 60 miljarder kronor och ca 13.000 personer anställda.

Polaris förser marknaden med modeller som GENERAL, RANGER, RZR, SPORTSMAN på ORV- (Off-Road vehicle) sidan.

Körupplevelsen förhöjs också med avsevärd mängd originaldelar, tillbehör och kläder. Polaris har globalt en växande närvaro med produkter inom det militära, och räddningstjänst. Polaris är också stolt leverantör i den kraftigt växande marknaden inom elfordon. I Sverige har sammanlagt ca 50.000 Polaris levererats sedan 1994 via drygt 70 skickliga och passionerade återförsäljare. Kvalitet på underhåll och service är för oss en hederssak och tillsammans med våra University of Polaris-utbildade serviceföretag och återförsäljare är vårt mål att år efter år förbättra eftermarknaden.

Välkommen till Polaris-teamet!



INNEHÅLL

OM POLARIS	3
TEKNISKA BEGREPP	5
RANGER	6
GENERAL	16
RZR	18
SPORTSMAN	20
YOUTH	34
TILLBEHÖR	36
SPECIFIKATIONER	72



DÄRFÖR ÄR POLARIS SÅ POPULÄR.

- Marknadens främsta konstaterade köregenskaper
- Bästa fyrhjulsdriften på marknaden
- Dragkraft och lastkapacitet i särklass
- Säker, bekväm och lätt att köra
- Sportiga prestanda
- Det största utbudet av extrautrustning på marknaden – mer användning och nytta
- Marknadens bredaste kollektion – Passande modeller till varje behov och användningsområde.
- Moderna och hållbara motorer (fyrtakts-, diesel- och elmotor)
- Garanti 2 år
- Säker och pålitlig service och garantiservice
- Alla återförsäljare tillhandahåller service och verkstad.



SÄKER, ENKEL OCH BEKVÄM ATT KÖRA!

- Skivbromsar på alla fyra hjul.
- Automatisk transmission.
- Automatisk äkta fyrhjulsdrift.
- Hytter med värmeaggregat.
- Låsningfria ABS-bromsar.
- Stora fotsteg med halkskydd.
- EBS-motorbroms.
- ADC (Frontdiff. som bromsar framhjulerna i brant terräng)
- EPS servostyrning.

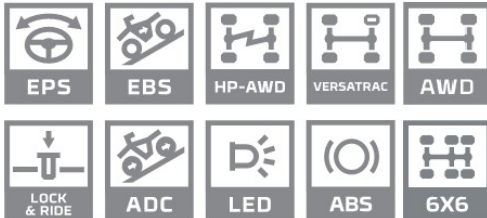

[/PolarisSwedenATV/](#) [/polaris_scandinavia/](#) [/PolarisScandinavia](#)

VIKTIGA EGENSKAPER

Här förklarar vi olika begrepp som förekommer i katalogen. Funktioner och egenskaper som gör att många av Polarismodellerna har marknadsledande prestanda.

ÄKTA FYRHJULSDRIFT (AWD) / ON-DEMAND

Polaris exklusiva fyrhjulsdraft svarar blixtnabbt och kopplar automatiskt in alla fyra hjulen när du behöver extra fäste. Riktig fyrhjulsdraft som verkligen driver på alla fyra hjulen. Systemet återgår sedan automatiskt till tvåhjulsdraft när fyrhjulsdraften inte längre behövs. Polaris unika system (ON-DEMAND) frikopplar automatiskt framhjulsdraften när de roterar snabbare än bakhjulen. Detta gör att maskinen blir stabilare och mer lättmanövrerad vilket också resulterar i mindre slitage på både underlag och däck. Så fort bakhjulen tappar fästet och slirar så kopplas driften på framhjulena in.



PROGRESSIV SERVOSTYRNING (EPS)

De flesta Polarismodeller är utrustade med elektronisk progressiv servo. Vid ökad hastighet så minskar servokraften för bättre körkänsla och stabilitet.



DIGITAL INSTRUMENTERING

Med digital varvräknare, trippmätare, timräknare och bensinmätare får du all viktig information i exakta tal. Vissa modeller har även geofencing och bluetooth för kommunikation med din mobiltelefon. Hastighetsmätare förekommer både som digital och analog beroende på modell.

3 OLIKA KÖRLÄGEN

Välj mellan prestanda- standard- eller arbetsläge, allt för den bästa körstilen och upplevelsen. Gäller Sportsman XP 1000 EPS (gäller ej Traktor B).

LOCK & RIDE

Med Polaris unika Lock & Ride-system monterar du och lossar snabbt och enkelt en mängd olika tillbehör, helt utan verktyg.

TURF-MODE

Vid körning i Turf-Mode så frikopplas det ena bakhjulet och maskinen blir 1-hjulsdreven. Perfekt vid körning på gräsmattor och känsligt underlag för att undvika slitage på både däck och underlag. Dessutom så ger det maskinen snävare vändradie och bättre manövreringsförmåga vid körning i trånga utrymmen.

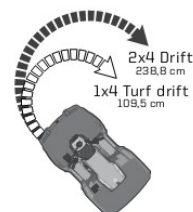

INDIVIDUELL HJULUPPHÄNGNING BAK (IRS)

Detta är en av huvudorsakerna till att Sportsman är något helt för sig. Den individuella fjädningen gör att alla hjul har markkontakt och därmed skapas en stabil och säker körning.

ELEKTRONISK BRÄNSLEINSPRUTNING (EFI)

Automatisk justering vid lufttrycks- och temperaturförändringar ger snabbare start, snabbare svar på gas och bättre bränsleförbrukning.

ÖVERLÄGSEN KONTROLL MED (ADC) OCH (EBS)

Med ADC-systemet aktiverat kopplas framhjulena in vid motorbroms för att ge bromsverkan på alla fyra hjulen. Detta är fördelaktigt framför allt vid körning med en tung vagn efter, i brant utförsbacke, för att minimera risken med att ekipaget viker ihop sig. ADC-systemet jobbar endast i hastigheter under 24 km/h.

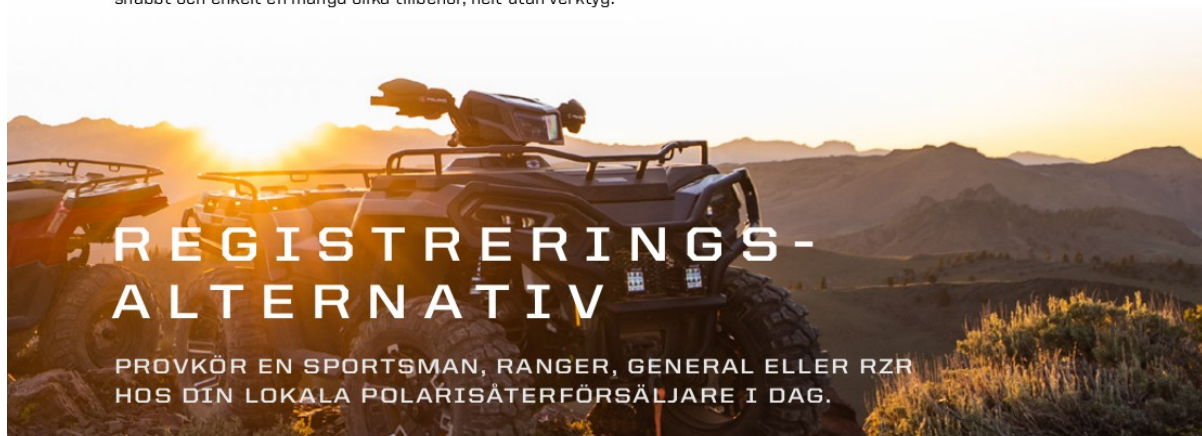

PROVKÖR EN SPORTSMAN, RANGER, GENERAL ELLER RZR
HOS DIN LOKALA POLARISÅTERFÖRSÄLJARE I DAG.

	Terräng	Traktor A	Traktor B	Quadricycle
KÖRKORT	Förarbevis 16 år	Körkort AM 15 år	Körkort B 18 år	Körkort A el B 18 år
STRYPNING	Nej	40 km/h	60 km/h	90 km/h
KÖRA PÅ VÄG	Nej (undantag finns)	Ja	Ja	Ja
BESIKTNING	Nej	Nej	Ja	Ja



EL-, BENSIN- ELLER DIESELDRIFT -DITT VAL!



REN OCH TYST

RANGER EV

Sid. 9

RANGER EV HUNTER

Sid. 13



TRYGG OCH

RANGER 570 -MODELLER

Sid.9, 11, 13

RANGER NORDIC PRO -MODELLER

Sid.11

RANGER 1000 / XP 1000 -MODELLER

Sid.11, 13, 14



POLARIS **RANGER**



SÄKER

DIESEL



RANGER DIESEL

Sid. 15





EN RANGER FÖR VARJE GÅRD OCH STUGA



BEKVÄMT OCH SÄKERT FÖR TVÅ

Möjligheterna att använda Ranger är mycket omfattande. Ranger "Midsize" modellerna körs också med lätthet i de svenska skogarna, med en bredd på endast 22 cm mer än en vanlig fyrhjulig. Ranger Midsize modellerna har sitsarna bredvid varandra, vilket innebär att det är säkert att åka och lätt att samtala på nära avstånd. Dessutom har Rangers ett rymligt tippflak som kan transportera upp till 227 kg last. Den totala bredden är 1470 mm, så den kan även transporteras med en 1500 mm bred biltrailer från en plats till en annan.

POLARIS RANGER

RANGER 570 EPS

- EFI-insprutningsmotor
- Automatisk äkta fyrhjulsdrift
- TURF 1x4-differential
- EPS Servostyrning
- IRS individuell hjulupphängning
- Traktor A eller B
- Tippflakets lastkapacitet 227 kg



**REGISTRERAD
FÖR TVÅ!**



RANGER EV

- Ingen förorening, låga driftskostnader, även lämplig för inomhusbruk
- Elmotor (220 v laddning, driftström 48V/AC)
- Tre driftsområden (hög, låg och max räckvidd)
- Automatisk äkta fyrhjulsdrift
- TURF 1x4 drift
- IRS individuell hjulupphängning
- Traktor A
- Tippflakets lastkapacitet 227 kg



**REGISTRERAD
FÖR TVÅ!**





FÖR NORDISKT BRUK
OCH KLIMAT.



RANGER

NORDIC PRO

BEKVÄM, GENOMTÄNKT OCH SÄKER

Ranger Nordic Pro är den första och enda SxS på marknaden med värmepaketet förinstallerat från fabrik. EBS-motorbroms med ADC och fantastiska lättmetallfälgar är också standard. Färg Black Pearl metallic. Finns som traktormodell A eller B.



RANGER 570 EPS PRO FIT CABIN
BE DIN POLARISÅTERFÖRSÄLJARE OM OFFERT
PÅ KOMPLETT HYTPAKET!

NYHET! RANGER 570 EPS NORDIC PRO

- EPS Styrervo
- EFI-insprutningsmotor
- EBS med ADC
- Automatisk åtta fyrhjulsdraft
- 12" Svarta aluminiumfälgar och 25" Carlisle däck
- TURF 1x4-differential
- IRS individuell hjulupphängning
- Traktor A eller B
- Förinstallerat värmepaket från fabrik



Traktor B

Traktor A



**REGISTRERAD
FÖR TVÅ!**



NYHET! RANGER 1000 EPS NORDIC PRO

- EPS servostyrning
- PRO-STAR 1000 SOHC 4-taktsmotor (EFI)
- Automatisk, åtta fyrhjulsdraft.
- TURF 1x4 -drift (differential)
- IRS - individuell hjulupphängning
- Lastkapacitet på tippflaket 454 kg
- Frontbåge i stål
- 12" aluminiumfälgar och 27" Maxxis däck
- Förinstallerat värmepaket från fabrik
- Svart Metallic lack
- Vinsch är standard



Traktor B

Traktor A



**REGISTRERAD
FÖR TRE!**



NYHET! RANGER XP 1000 EPS NORDIC PRO

- EPS servostyrning
- PRO-STAR 1000 DOHC 4-taktsmotor (EFI)
- Automatisk, åtta fyrhjulsdraft.
- TURF 1x4 -drift (differential)
- IRS - individuell hjulupphängning
- Lastkapacitet på tippflaket 454 kg
- Frontbåge i stål
- 12" aluminiumfälgar och 27" Maxxis däck
- Förinstallerat värmepaket från fabrik
- Svart Metallic lack
- Vinsch är standard



**REGISTRERAD
FÖR TRE!**

Traktor B

Traktor A





HUNTER EDITION

JAKTLAGETS BÄSTA VÄN

Det finner du i Ranger Hunter editions där valet finns mellan den tysta elmodellen eller den bensindrivna 570n som båda är registrerade för två personer. Alternativt den större modellen Ranger XP 1000 med plats för tre.



RANGER 570 EPS PRO FIT CABIN
BE DIN POLARISÅTERFÖRSÄLJARE OM OFFERT
PÅ KOMPLETT HYTPAKET!

NYHET! RANGER XP 1000 EPS HUNTER EDITION

- EPS servostyrning
- PRO-STAR 1000 DOHC 4-taktsmotor (EFI)
- Automatisk, äkta fyrhjulsdrift.
- TURF 1x4-drift (differential)
- IRS - individuell hjulupphängning
- Laskapacitet på tippflaket 454 kg
- Frontbåge i stål
- 12" aluminiumfälgar och 27" Maxxis däck
- Pursuit Camo color



**REGISTRERAD
FÖR TRE!**



NYHET! RANGER 570 EPS HUNTER EDITION

- EFI-insprutningsmotor
- Automatisk äkta fyrhjulsdrift
- TURF 1x4-differential
- Servostyrning som standard
- IRS individuell hjulupphängning
- Traktor A eller B
- Tippflakets lastkapacitet är 227 kg
- Pursuit Camo color



**REGISTRERAD
FÖR TVÅ!**



RANGER EV HUNTER EDITION

- Ingen förorening, låga driftskostnader, även lämplig för inomhusbruk.
- Elmotor (220 v laddning, driftström 48V/AC)
- Tre driftsområden (hög, låg och max räckvidd)
- Automatisk äkta fyrhjulsdrift
- TURF 1x4 drift
- IRS individuell hjulupphängning
- Finns som Traktor A
- Tippflakets lastkapacitet 227 kg
- Pursuit Camo color



**REGISTRERAD
FÖR TVÅ!**





POLARIS RANGER

NYHET! RANGER 1000 EPS

- EPS servostyrning
- PRO-STAR 1000 SOHC 4-taktsmotor (EFI)
- Automatisk, äkta fyrhjulsdrift.
- TURF 1x4-drift (differential)
- IRS - individuell hjulupphängning
- Lastkapacitet på tippflaket 454 kg
- Frontbåge i stål



**REGISTRERAD
FÖR TRE!**

Traktor B
Traktor A



RANGER XP 1000 EPS LE (ABS)

- PRO-STAR 1000 4-takt EFI insprutningsmotor
- ABS bromsar ger kortare bromssträcka på ojämna underlag.
- Automatisk, äkta fyrhjulsdrift.
- TURF 1x4 drift
- EPS servostyrning
- Lastkapacitet på tippflaket 454 kg



**REGISTRERAD
FÖR TRE!**

Traktor B



RANGER XP 1000 EPS NORDIC PRO

Se sid. 10



RANGER XP 1000 EPS HUNTER EDITION

Se sid. 12

RANGER XP 1000 EPS

- PRO-STAR 1000 4-takt EFI insprutningsmotor
- Automatisk, äkta fyrhjulsdrift.
- TURF 1x4 -drift (differential)
- IRS - individuell hjulupphängning
- Lastkapacitet på tippflaket 454 kg
- Frontbåge i stål
- 12" aluminiumfälgar och 27" Maxxis däck



**REGISTRERAD
FÖR TRE!**

- Traktor B
- Traktor A



RANGER DIESEL EPS

- Automatisk, äkta fyrhjulsdrift.
- TURF 1x4 -drift (differential)
- Kubota dieselmotor
- 140 A generator
- EPS servostyrning
- EBS med ADC
- Lastkapacitet på tippflaket 454 kg
- 33 cm markfrigång / 27" däck
- LCD display



**REGISTRERAD
FÖR TRE!**

- Traktor B



RANGER XP 1000 EPS CREW

- Plats för 6 personer
- EFI - insprutningsmotor
- Automatisk, äkta fyrhjulsdrift.
- TURF 1x4 drift
- IRS - individuell hjulupphängning
- Bärformåga på tippflaket 227 kg
- EPS servostyrnin



**REGISTRERAD FÖR
6 PERSONER**

- Traktor B





Be Prepared
• Fasten seat belts. • Sit on approved helmet and use vehicle safety belts and proper tie-down technique. • Buckle up! Buckle up! Buckle up!
• Buckle up! Buckle up! Buckle up!
• Buckle up! Buckle up! Buckle up!

DEATH
• Stay Seated! Stay Seated! Stay Seated!
• Stay Seated! Stay Seated! Stay Seated!
• Stay Seated! Stay Seated! Stay Seated!



POLARIS GENERAL®

HÖGKLASSIG FINISH & UTRUSTNING.

Utgångspunkten för den nya Generalen har i första hand varit nyttobruk - finish och utrustning av hög klass, en mycket förlåtande off-road fjädring och en verkligen effektiv motor. Den nya Generalen tillför fyrhjulingsmarknaden uppenbar lyx och högklassig expertis.



GENERAL XP 1000 DLX EPS ABS 4X4

- ABS bromsar
- Fjädring fram: Fox Performance Series podium QS3 dämpning, 31,1 cm fjädringsväg
- Fjädring bak: Fox Performance Series podium QS3 dämpning, 33,5 cm fjädringsväg
- 12 V-uttag
- Stötfångarefram
- HD 4500 lb elektrisk vinsch
- Lock & Ride Sport tak
- Rockford Fosgate ljudsystem
- TURF 1x4 drift



**REGISTRERAD
FÖR TVÅ!**

Traktor B



VÄRLDENS SMARTASTE STÖTDÄMPNING.

DYNAMIX

ACTIVE SUSPENSION



RZR 64" PRO XP ULTIMATE

- DYNAMIX Aktiv fjädring 2.0 med FOX 2.5 Live Valve stötdämpare
- RIDE COMMAND teknik integrerad i en 7-tums skärm
- Xtreme Performance Isolated True On-Demand AWD/2WD
- Rockford Fosgate Premium Ljudsystem
- LED dekorbelysning & LED huvudstrålkastare
- Teleskopisk ratt med knappkontroller
- 6-punkts rullbälten
- ProStar Turbo 925
- 51/56 cm fjädringsväg
- 14" aluminiumfälgar med ITP Terra Hooker däck



REGISTRERAD FÖR TVÅ! Quad

RZR 64" PRO XP

- ProStar Turbo 925 cc
- 51/56 cm fjädringsväg
- Walker Evans 2.5 Needle Shocks
- 14" aluminiumfälgar med ITP Terra Hooker däck
- Xtreme Performance Isolated True On-Demand AWD/2WD



RZR 64" XP (4) 1000 EPS

- Pro Star 1000 -motor
- 46 cm fjädringsväg
- 14" aluminiumfälgar med Maxxis Big Horn däck
- 34 cm markfrigång
- EPS-servostyrning
- Automatisk CloseRatio HiPerf. AWD / 1x4 TURF
- Walker Evans Needle Shocks



- Traktor B (4)
- Traktor B (2)
- Quad (2)



RZR 72" TURBO S

- DYNAMIX Aktiv fjädring med FOX 3.0 Internal Bypass Live Valve stötdämpare
- RIDE COMMAND 7-tums skärm
- Premiumlackade paneler
- LED dekorbelysning och LED huvudstrålkastare
- Låga dörrar och aluminiumtak
- ProStar Turbo 925
- 183 cm spårvidd
- 64/64 cm fjädringsväg
- 14" aluminiumfälgar med bfgoodrich däck
- 41 cm markfrigång
- Xtreme Performance Isolated True On-Demand AWD/2WD





VÄRLDENS MEST SÅLDA ATV NU ÄNNU BÄTTRE!

VÄRLDENS BÄSTA - NU ÄNNU BÄTTRE

Den helt nya Sportsman 570 plattformen uppgraderas rakt igenom och levererar än mer nytta. Med andra ord, Den bästa blev just bättre. Listan med förbättringar är imponerande med en ny modern design hela vägen. Nya egenskaper och spännande produktutveckling samtidigt som den behåller sina redan omtyckta köregenskaper, mångsidigheten och pålitliga prestanda som Polaris Sportsman är känd för.

NYHET! SPORTSMAN 570 / 570 EPS

- Automatisk, äkta fyrhjulskraft.
- Klassledande fjädringsväg på över 24 cm
- Mer än 29 cm markfrigång - Bäst i klassen
- Större, kraftigare batteri med lättillgänglig laddning
- 4-hjulsbroms med enhandsfattning
- Automatisk CVT-transmission
- 12" stålfälgar 25" 6-lagers däck
- Full-LED belysning
- Styrervo (EPS-modellen)
- EBS (EPS-modellen)



**REGISTRERAD
FÖR TVÅ**



THE ICON.
BETTER THAN EVER.

POLARIS | OFF ROAD

NYHET! SPORTSMAN 570 EPS AGRI

- Automatisk, äkta fyrhjulskraft.
- Klassledande fjädringsväg på över 24 cm
- Mer än 29 cm markfrigång - Bäst i klassen
- Större, kraftigare batteri med lättillgänglig laddning
- 4-hjulsbroms med enhandsfattning
- Automatisk CVT-transmission
- Styrervo EPS
- Motorbroms EBS
- 12" stålfälgar 25" 6-lagers däck
- Variabel hastighetsbegränsning
- Geofencing/Ride Command app
- Främre och bakre lastrack i metall
- Full-LED belysning



**REGISTRERAD
FÖR TVÅ**



NYHET! SPORTSMAN 570 EPS BLACK EDITION

- Automatisk, äkta fyrhjulskraft.
- Klassledande fjädringsväg på över 24 cm
- Mer än 29 cm markfrigång - Bäst i klassen
- Större, kraftigare batteri med lättillgänglig laddning
- 4-hjulsbroms med enhandsfattning
- Automatisk CVT-transmission
- Styrervo EPS
- Motorbroms EBS
- 14" aluminiumfälgar med 26" 6-lagers däck
- Vinsch 2500
- Främre lastrack i metall
- Full-LED belysning
- Black pearl Lack



**REGISTRERAD
FÖR TVÅ**





SPORTSMAN 570

NYHET! SPORTSMAN 570 EPS HUNTER EDITION

- Automatisk, akta fyrhjulsdraft.
- Styrervo EPS
- EBS Motorbroms
- Klassledande fjädringsväg på över 24 cm
- Mer än 29 cm markfrigång - Bäst i klassen
- Större, kraftigare batteri med lättillgänglig laddning
- 26" hjul med 6-lagers däck
- 4-hjulsbroms med enhandsfattning
- Full-LED belysning
- Kamouflagefärgad plast
- 14" aluminiumfälgar
- Främre och bakre lastracksförhöjningar
- Främre och bakre slyskydd
- Hand och tumvärmare
- Vinsch 2500



 **REGISTRERAD
FÖR TVÅ**



Traktor B
Traktor A



GYTTJA, LERA OCH VATTEN HÅLLS BORTA GENOM TÄTAT TÄNDNINGSLÅS OCH TÄTADE BUSSNINGAR I HJULUPPHÄNGNING.



PROSTAR 570CC MOTOR MED ELEKTRONISK BRÄNSLEINSPRUTNING



STORT, KRAFTFULLT 18AH AGM BATTERI

NYHET! SPORTSMAN 570 EPS SP

- Automatisk, äkta fyrhjulsdrift.
- Framvagn med dubbla välvda a-armar
- Styrervo EPS
- EBS med ADC
- Klassledande fjädringsväg på över 24 cm
- Mer än 29 cm markfrigång - Bäst i klassen
- Större, kraftigare batteri med lättillgänglig laddning
- 14" aluminiumfälgar med 26" 6-lagers däck
- 4-hjulsbroms med enhandsfattning
- Automatisk CVT-transmission
- Full-LED belysning
- Titanium metallic lackad



**REGISTRERAD
FÖR TVÅ**

Traktor B	<input type="checkbox"/>
Traktor A	<input type="checkbox"/>
Terräng	<input type="checkbox"/>



LÄS MER OM EBS MED ADC PÅ SID 5

NYHET! SPORTSMAN 570 EPS SP ÖHLINS

- Automatisk, äkta fyrhjulsdrift.
- Framvagn med dubbla välvda a-armar
- Styrervo EPS
- EBS med ADC
- Klassledande fjädringsväg på över 24 cm
- Mer än 29 cm markfrigång - Bäst i klassen
- Större, kraftigare batteri med lättillgänglig laddning
- 4-hjulsbroms med enhandsfattning
- Full-LED belysning
- 14" aluminiumfälgar med 26" 6-lagers däck
- Turbo silver metalliclack
- Öhlins stötdämpare
- Svarta handtagsskydd
- Frontbåge



**REGISTRERAD
FÖR TVÅ**

Traktor B	<input type="checkbox"/>
Traktor A	<input type="checkbox"/>



KLASSLEDANDE DRAGKAPACITET PÅ 680 KG.



LASTRACKSFÖRHÖJARE I STÅL KOMMER NU SOM STANDARD
- GÖR LASTMÖJLIGHETNA ÄNNU ENKLARE OCH BÄTTRE..



HELT NYA TILLBEHÖR FÖR GRÄNSLÖSA
MÖJLIGHETER



TOURING TILLSAMMANS MED VÄNNERNA.

EXTRA BEKVÄMA 2-SÄTESLÖSNINGAR

2-sätessalternativen som erbjuder ett inbyggt passagerarsäte, ändamålsenligt konstruerade för bekvämlighet och stöd. I övrigt samma oövervinnerliga fyrhjulsdraft som säkert tar dig fram. Arbetsbelysning med en tredje lykta monterat som standard, ser till att förlänga er arbetsdag efter mörkrets inbrott så att ni hinner med ert arbete eller om ni är på väg hem efter en dags njutbar avkoppling.

SPORTSMAN 1000 EPS TOURING

- Automatisk, äkta fyrhjulsdraft.
- Styrervo (EPS)
- Motorbroms EBS med Active Descent Control (ADC)
- Dubbla A-Armar fram.
- Stötdämpare med 209 mm fjädringsväg
- White pearl metallic lack
- Inbyggt passagerarsäte
- 23L förvaring fram / BL bak
- 14" aluminiumfälgar



**REGISTRERAD
FÖR TVÅ**

Quad





SPORTSMAN 570 EPS TOURING

- Automatisk, äkta fyrhjulsdrift.
- Styrervo (EPS)
- Motorbroms EBS med Active Descent Control (ADC)
- Stötdämpare med 209 mm fjädringsväg
- Titanium metallic lack
- Inbyggt passagerarsäte
- 23L förvaring fram / 8L bak
- 12" stålfälgar



**REGISTRERAD
FÖR TVÅ**



SPORTSMAN 570 EPS SP TOURING

- Automatisk, äkta fyrhjulsdrift.
- Styrervo (EPS)
- Motorbroms EBS med Active Descent Control (ADC)
- Dubbla A-Armar fram gör framkomligheten än bättre.
- Stötdämpare med 209 mm fjädringsväg
- Titanium nära bronze metallic lack
- Inbyggt passagerarsäte
- 23L förvaring fram / 8L bak
- 14" aluminiumfälgar med 26" 6-lagers däck



**REGISTRERAD
FÖR TVÅ**





SPORTSMAN X2 570 EPS NORDIC PRO

- Automatisk, äkta fyrhjulsdrift.
- 1x4 Turf
- Tippbart flak med 182 kg lastkapacitet
- EPS servostyrning
- EBS med ADC
- 14" aluminiumfälgar med 26" däck
- Handtag- och tumvärmare
- Polaris 3500 HD vinsch (syntetisk lina)
- DEFA motorvärmare

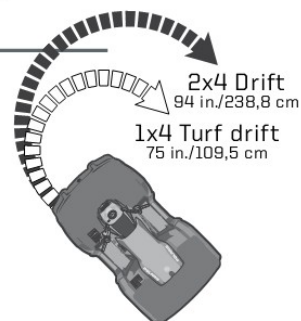

REGISTRERAD FÖR TVÅ

FÖR NORDISKT BRUK

Sportsman 570 EPS X2 Nordic Pro är konstruerad och tillverkad för mångsidig användning av kunder i nordiska länder. X2 570 EPS Nordic Pro har ett ca 11 cm längre axelavstånd än en standard fyrhjulning, varför dess köregenskaper och stabilitet särskilt som tungt lastad är enastående.

X2-modellen är utrustad med ett större flak som kan lastas med upp till 182 kg (mer än dubbelt så mycket som en standard fyrhjulning). Flakets bakkant kan öppnas och flaket kan tippas. Modellen har dessutom också ett tätt 24 l främre lastutrymme. X2-modellen levereras som standard med High Performance Close Ratio fyrhjulsdraft som är ännu mer värd än modellens status som mångfaldig testvinnare.





SPORTSMAN 570 EPS X2

- Flexibel ATV med fällbart passagerarsäte
- Automatisk, äkta fyrhjulsdrift.
- 1x4 Turf
- ProStar motor
- EPS servostyrning
- 20 cm fjädringsväg med individuell hjulupphängning bak
- EBS med ADC
- Tippbart flak med 182 kg lastkapacitet



**REGISTRERAD
FÖR TVÅ**





STÖRST BÄST OCH TUFFAST 55"

Vi har tagit fyrhjulsstandarden till helt nya nivåer. Där det helt nya och aggressivare avståndet mellan hjulen är hela 55 tum = 139,7 cm vilket skapar ytterligare stabilitet och ökar körprestandan; lögonfallande 27" Duro® Powergrip däck ser till att leverera maximalt med grepp och kontroll över körningen; och den 35,5 cm långa fjädringsvägen ser till att överträffa den tuffaste terrängen. 14" aluminiumfälgar och vinsch är standard.



SPORTSMAN XP 1000 S EPS

- Cylindervolym 952 cc
- Motor 2-cyl 4-takt SOHC
- Automatisk aktivering av fyrhjulsdriften
- Välvda dubbla A-armar fram
- Däck fram 27 x 9-14; Duro Power Grip II
- Däck bak 27 x 11-14; Duro Power Grip II
- Fälg Aluminium
- Ghost grey metallic lack
- Maxlast fram / bak 91 kg / 136 kg
- Tankvolym 19,9 L
- Markfrigång 305 mm
- Längd / Bredd / Höjd 2349 x 1442 x 1435 mm
- Axelavstånd 1458 mm



- Traktor B
- Terräng
- Quad

REGISTRERAD FÖR TVÅ!



MED TEKNIK FRÅN RZR XP 1000

Scrambler XP 1000 S ser inte bara ut att kunna leverera utan gör det med råge. Uppgraderad transmission med 25% slitstarkare komponenter för att klara de större krafterna och arbeta i harmoni med den högre markfrigången, ökade fjädringsvägen och större däcken. Numera är fjädringsvägen helt linjär och inte utåtriktad som tidigare när dämparna komprimeras. Resultatet är att man numera har 35,5 cm fjädringsväg bak, samt 29 cm fram med bibehållna köregenskaper som inte går att uppleva på någon annan ATV. Snävare kurvtagning, accelerera snabbare med full kontroll!



SCRAMBLER XP 1000 S EPS

- Cylindervolym 952 cc
- Motor 2-cyl 4-takt SOHC
- Automatisk aktivering av fyrhjulsdriften
- Välvda dubbla A-armar fram
- Däck fram 27 x 9- 12; Duro Power Grip II
- Däck bak 27 x 9- 12; Duro Power Grip II
- Fälg Aluminium
- Black pearl metallic lack
- Tankvolym 19,9 L
- Markfrigång 305 mm
- Längd / Bredd / Höjd 2261 x 1427 x 1434 mm
- Axelavstånd 1458 mm



**REGISTRERAD
FÖR TVÅ!**

Traktor B ■
Terräng ■





STARK, SMIDIG OCH PÅLITLIG.

Sportsman XP-modellerna har en kraftfull tvåcylindrig motor som ger effekt för all tänkbar användning. Köregenskaperna för XP modellerna är på alla sätt utmärkta vid terrängkörning. Geometrin hos den fristående upphängningen, den optimala ergonomin för föraren och den eldrivna EPS-styrningen gör körningen bekväm.



SPORTSMAN XP 1000 EPS

- 3-prestandalägen. Performance Standard och Work
- Åtta fjrhjulsdrift (AWD)
- Dubbla, välvda a- armar fram
- Lasta totalt 165 på främre och bakre lastrack
- 29,2 cm markfrigång
- Elektronisk servostyrning (EPS)
- Max släpvagnsvikt på 830 kg



Quad





THE BIG BOSS - SKOGEN KONUNG

Vi har redan 25 års erfarenhet av tillverkning av Big Boss. Fyrhjulingen används flitigt av försvarsmakten, gränsbevakning, räddningstjänst och andra proffs i olika länder runt om i världen. Modellen har utvecklats under årens lopp enligt de yrkesmässiga användarnas erfarenheter och behov.

SPORTSMAN 570 EPS 6X6 LE

- Pro-Star 570 DOHC EFI-motor
- Tippflak med gasfjäder (363 kg)
- Främre 25,5 l integrerat och tätt bagageutrymme
- Bränsletank (25,5 l)
- EPS servostyrning
- EBS med ADC
- 3500 HD vinsch.
- Aluminiumfälgar.
- Hand- och tumvärmare.
- Handtagskydd
- Stötfångare och lasträcke fram.



**REGISTRERAD FÖR
TVÅ!**



Prospector är en genialisk bandserie som utformats för Polaris Sportsman och Ranger fyrhjulingar, så att du kan få ett fordon för de mest extrema förhållanden.

- För användning året runt
- Högre effekt i arbetet
- Högre dragkraft
- Förbättrad framkomlighet i snö - även i djup snö
- Förbättrad progression under svåra förhållanden - i kärr och sankmark
- Inga kompromisser - original Polaris extrautrustning
- Garantin gäller då originalutrustning används.

Prospector
PRO TRACK SYSTEM 5



SPORTSMAN 570 EPS 6X6

- Pro-Star 570 DOHC EFI-motor
- Stort tippflak med gasfjäder (363 kg)
- Framre 25,5 l integrerat och tätt bagageutrymme
- Bränsletank (25,5 l)
- EPS servostyrning
- EBS med ADC



**REGISTRERAD FÖR
2-UP
TVÅ!**



DET SKA BÖRJAS I TID

Erbjud dina barn samma upplevelser som du själv vill ha. De mest eleganta juniormodellerna på marknaden behåller sitt värde från ett barn till nästa. Andrahandsvärdet är fortsatt bra när service och reservdelar är i goda händer.

Välj alltid en modell av rätt storlek för ditt barn, det är då körningen är rolig och säker, och körförmågan utvecklas korrekt).

Säkerhetsutrustning ingår i priset till samtliga juniormodeller

- Säkerhetsvimpel • Skyddshjälm • Körinstruktion-DVD
- Säkerhets- och bruksanvisning • Barnmaskinerna är terrängregistrerade.

RZR 170

- 169 cc 4-taktsmotor med EFI-insprutning
- Plats för två och säkerhetsbälten
- Automatisk transmission och elstart
- Låg tyngdpunkt för en trevlig och trygg ATV.
- Justerbar hastighet
- Lämplig ålder 6-14 år
- Mått (mm) 2159 x 1194 x 1397



RANGER 150

- Geofencing teknik (elektronisk inhägnad)
- Lösenordskyddad startfunktion
- Elektronisk app-styrd hastighetsbegränsning
- Säkerhetsbälten, förarens bälte är kopplat till en elektronisk prestandaspärr.
- Justerbar ratt och förarsäte
- 20 cm markfrigång
- 149,6 cc 4-taktsmotor med EFI-insprutning
- Automatisk transmission och elstart
- Mått (mm) 2159 x 1219 x 1473



OUTLAW 70 EFI

- Ålder 6+
- Elektronisk insprutning / EFI
- Hydrauliska bromsar
- Justerbar hastighetsbegränsare
- LED-belysning
- Stötfångare fram av stål
- 1422 x 902 x 895 (mm)
- Sitthöjd 654 mm

WHITE



OUTLAW 110 EFI

- Barn över 12-16 år
- 112 cc fyrtaktsmotor med EFI-insprutning och backväxel
- Elstart
- Ordentlig fjädring/stötdämpning
- Automatisk transmission
- Justerbar hastighet och nödbrytare
- Mått (mm) 1550 x 980 x 980
- Sitthöjd 686 mm
- Körbelysning

LIME SQUEEZE



SPORTSMAN 110 EFI

- Barn över 12-16 år
- 112 cc Fyr taktsmotor med EFI-och backväxel
- Elstart
- Ordentlig fjädring/stötdämpning
- Automatisk transmission
- Körbelysning
- Justerbar hastighet och nödbrytare
- Mått (mm) 1550 x 980 x 980
- Sitthöjd 686 mm

VELOCITY BLUE



PHOENIX 200

- Barn över 14 år och uppåt
- 198,5 cc Fyr taktsmotor med förgasare och backväxel
- Dubbla a-armar fram
- Elstart
- Ordentlig fjädring/stötdämpning
- Automatisk transmission
- Körbelysning
- Justerbar hastighet och nödbrytare
- Mått (mm) 1651 x 1067 x 1067
- Sitthöjd 812 mm.

AVA-LANCHE GREY





TILLBEHÖR

HITTA RÄTT UTRUSTNING TILL DIN POLARIS

POLARIS
RANGER

POLARIS
GENERAL

POLARIS
RZR

POLARIS
SPORTSMAN



LÄS MER I DE KOMPLETTA
TILLBEHÖRSKATALOGERNA PÅ
WWW.POLARISSVERIGE.COM



POLARIS 2021

RANGER

GENERAL

RZR

SPORTSMAN

YOUTH

TILBEHÖR

SPECIFIKATIONER

2021 SPORTSMAN 570



VINSCHAR

NEW POLARIS PRO HD VINSCH

- Vinschen ger 1588 kg med dragkraft och har Auto stop funktion.
 - Ny snabb återspolning eller vanligt vinschläge på vinschen. Snabbåterspolningen rullar upp linan 5 ggr snabbare.
- » 2884834
570 '21, 450 H.O. '21



INDUSTRY 1ST TECHNOLOGY

RAPID ROPE RECOVERY



LÄS MER PÅ SID. 46-47

NEW POLARIS HD VINSCH

- Vinschen ger 1588 kg med dragkraft och har 15m syntetisk lina.
 - Vinschen är snabbt och lätt monterad då alla monteringsdetaljer ingår.
- » 2884833
570 '21, 450 H.O. '21



NEW POLARIS HD VINSCH

- Vinschen ger 1134 kg med dragkraft och har 15m stålvire.
 - Vinschen är snabbt och lätt monterad då alla monteringsdetaljer ingår.
- » 2884832
570 '21, 450 H.O. '21



SKYDD

NEW TRAIL BRUSHGUARD

- Ger förbättrat skydd mot kvistar och sly
 - Designat för ljusramp och är kompatibelt med vinsch och bukskydd
- » 2884844
570 '21, 450 H.O. '21



NEW REAR BRUSHGUARD

- Skydda din ATV från sly, kvistar eller krock med andra fasta föremål.
 - Tillverkad av metall och lackerad i svart färg.
- » 2884847
570 '21, 450 H.O. '21



NEW HD FRONT BRUSHGUARD WITH HITCH

- Skydda din ATV och ge den samtidigt en snygg look.
 - Integrerade fästen för ljusramp dragkrok.
 - Kompatibel med vinsch och Body Armor skärm skydd.
- » 2884850
570 '21, 450 H.O. '21





LASTRACK

• Vid montering av tillbehör bak på din 570 2021, kan passagerarhandtag behöva demonteras.



NEW BODY ARMOR – BLACK

• Ger extra skydd runt om hela din ATVs kaross och skärmar.

» 2884851

570 '21, 450 H.O. '21

Frontbåge (2884850 or 2884844) krävs för installation



NEW BUKSKYDD I PLAST

• Heltäckande skydd i 10mm HDPE-plast

» 02.26800 570 EPS SP (2021)

» 02.27000 570 EPS (2021)



MULTIKORG I METALL FÖR ATV

» MN2004

• Lock & Ride Multikorg. Passar motorsåg, kombidunk, yxa och mer. Sportsman 500/800 11-14, 570 15-21, Sportsman XP 09-21, (Röjsågsfästesäljes separat).

» MN2005

• Röjsågsfäste med enkel montering av de flesta röjsågar och grästrimmer. (Passar inte med passagerarhandtag)



NEW REAR RACK EXTENDER

• Det höga lastracket håller redskapen säkert på plats och maximerar din lastkapacitet

• Slitstark stålkonstruktion ger ett stabilt stöd och möjligheter att fästa dina redskap

• Kompatibel med lastboxar och bakre verktygsställ.

» 2884841

570 '21, 450 H.O. '21



NEW FRONT UTILITY RACK

• Rörformad ställning som fästs på ovansidan av främre plastracket och ger skydd och flera fästpunkter

» 2884842

570 '21, 450 H.O. '21



NEW REAR UTILITY RACK

• Ersätter bakre plastställ med ett starkt slätt ställ med integrerade fästpunkter

• Fungerar med alla Lock & Ride-tillbehör, rackförhöjare och vapenfasten

» 2884843

570 '21, 450 H.O. '21



2021 SPORTSMAN 570

KOMFORT



NEW HAND & THUMB WARMER KIT

- Innehåller två eluppvärmda handtag och en gästummen.
- Ansluts till instrumentpanel.

» 2885002
570 '21, 450 H.O. '21



NEW REAR POWER HARNESS

- Ger ström till bakre delen av ATV: n för elektriska tillbehör Tex bakre förvaringsbox med ljudsystem.

» 2889070
570 '21, 450 H.O. '21

LOCK & RIDE SPORTSMAN WINDSHIELDS

- Lock & Ride-teknik möjliggör enkel installation och borttagning på några sekunder utan verktyg
- Lock & Ride-fästen gör det möjligt för en åkare att justera vindrutans höjd och vinkel
- Poly-vindrutor är flexibla, slagtåliga och ger långsiktigt värde över maskinens livslängd
- Tre höjder tillgängliga för vilken täckning du helst föredrar
- Fungerar inte med handtagsskydd

SIZE	COLOR	PART #
TALL	CLEAR	2884945
MID	CLEAR	2884845
SHORT	CLEAR	2884946

570 '21, 450 H.O. '21



HANDGUARDS

□ BRIGHT WHITE	2876883
■ BLACK	2876846
■ INDY RED	2876845

- Handskyddsmontering (2879380) krävs vid installation av Polaris handskydd
- Passar inte med vindrutor eller styrmonterade speglar

» 2879380 • FÄSTEN
570 '21, 450 H.O. '21



Tall Clear



Mid Clear



Short Clear



LJUD



NEW FALL AVAILABILITY

REAR AUDIO STORAGE BOX LOCK & RIDE

- Dubbla högtalare från Rockford Fosgate som ansluts via Bluetooth
- Monteras enkelt med Lock & Ride på bakre lastrack och är kompatibel med lasträcken och gevärshållare.
- Dina högtalare är skyddade med en förseglad lock.
- Extra ledningsnät krävs för installation (2889070)

» 2884856

570 '21, 450 H.O. '21



NEW AUDIO STORAGE BOX REMOTE

- Fjärrkontroll för ljud till bakre boxen. Kontrollera enkelt volymen eller växla till nästa låt på dina högtalarna i den bakre box.
- Enkel montering på din ATV's styre.

» 2884987

570 '21, 450 H.O. '21

FÖRVARING

- Vid montering av tillbehör bak på din 570 2021, kan passagerarhandtag behöva demonteras.

NEW REAR CARGO BOX LOCK & RIDE

- Öka din last med en fukt och dammtät box
- Monteras enkelt med Lock & Ride till bakre rack och är kompatibel med lasträcken och gevärshållare.
- Innehåller två lås

» 2884853

570 '21, 450 H.O. '21



NEW OPEN CARGO BOX LOCK & RIDE

- Öka din last med denna öppna box
- Monteras enkelt med Lock & Ride på bakre rack och är kompatibel med lasträcken och gevärshållare.
- Rymlig med integrerat handtag för att göra det enkelt att transportera gods
- 2 fästpunkter för att säkra lasten

» 2884854

570 '21, 450 H.O. '21



GUN BOOT XL – TRANSPORT

- Rymligt vapenfodral med plats för vapen med kikarsikte. L. 1320mm B. 90mm H. 270mm

» 2882430

570 '21

Monteringsfäste:

» 2884846

570 '21



Includes Transport Case



POLARIS®ENGINEERED PARTS
ACCESSORIES & APPAREL

SPORTSMAN

570 2014-2020**570 6X6** 2017-2021**570 TOURING** 2014-2021**570 X2** 2015-2021**A****LASTHÅLLARE
BAKRE**

» 2882322

ETX '15, 570 SP '15-19,
570 '14-20**B****BAGAGERÄCKE
BAKRE**

» 2879717

TOURING 570 SP '15-20, TOURING
570 '14-21, ETX '15, 570 SP '15-20,
570 '14-20, 450 H.O. '16-18**C****LOCK & RIDE FÖRVARINGSLÅDA
BAKRE**

En stor formanpassad låda som matchar utformningen av din fyrhjuling. Säker fastsättning vid insidan av lådan med 4 Lock & Ride ankaren. Det vattentäta låsbara locket bidrar till säker förvaring av dina tillhörigheter.

» 2882882

XP 1000 S '21, XP 1000 '17-21, 850 '17-20,
850 SP '17-20, 570 SP '15-19, 570 '14-20,
Alternativ större box med två lock finns,
#P300 Sportsman 570. XP 09-17 (här ej Lock & Ride som STD)

D**SLYSKYDD
BAKRE**

» 2879715

Skyddar den bakre delen av fyrhjulingen och lamporna.

570 '14-20, TOURING 570 '14-21

VINDRUTOR SPORTSMAN

**LOCK & RIDE VINDRUTOR ÄLDRE
SPORTSMAN 570 TOM 2017**

STORLEK	FÄRG	PRODUKT
HÖGRUTA (49 CM)	KLAR	2878388
MELLANHÖG (39 CM)	SVART	2878388-070
MELLANHÖG (39 CM)	KLAR	2878388

570 '14-17, X2 570 '15-17, TOURING 570 '14-17, TOURING 500 '13, ETX '15, 800 6x6 '12-14, 800 '12-14, 500 H.O. '12-13, 500 '12-14, 450 H.O. '16-17, 400 H.O. '12-14

**LOCK & RIDE VINDRUTOR
SPORTSMAN 570 2018-2020**

STORLEK	FÄRG	PRODUKT
HÖGRUTA (49 CM)	KLAR	2880539-109
MELLANHÖG (39 CM)	SVART	2880540-070
MELLANHÖG (39 CM)	RÖK	2880540-412

TOURING 570 '18-21, TOURING 570 SP '19, X2 570 '18-21, 570 SP '15-19, 570 '18-20, 450 H.O. '18-20



Mellanhög (39 cm)

**MULTIKORG I METALL FÖR ATV**

MN2004, Lock & Ride Multikorg. Passar motorsåg, kombidunk, yxa och mer. Sportsman 500/800 11-14, 570 15-21, Sportsman XP 09-21, (Röjsågsfästesäljes separat).
MN2005, Röjsågsfäste med enkel montering av de flesta röjsågar och grästrimmer. (Passar inte med passagerarhandtag)

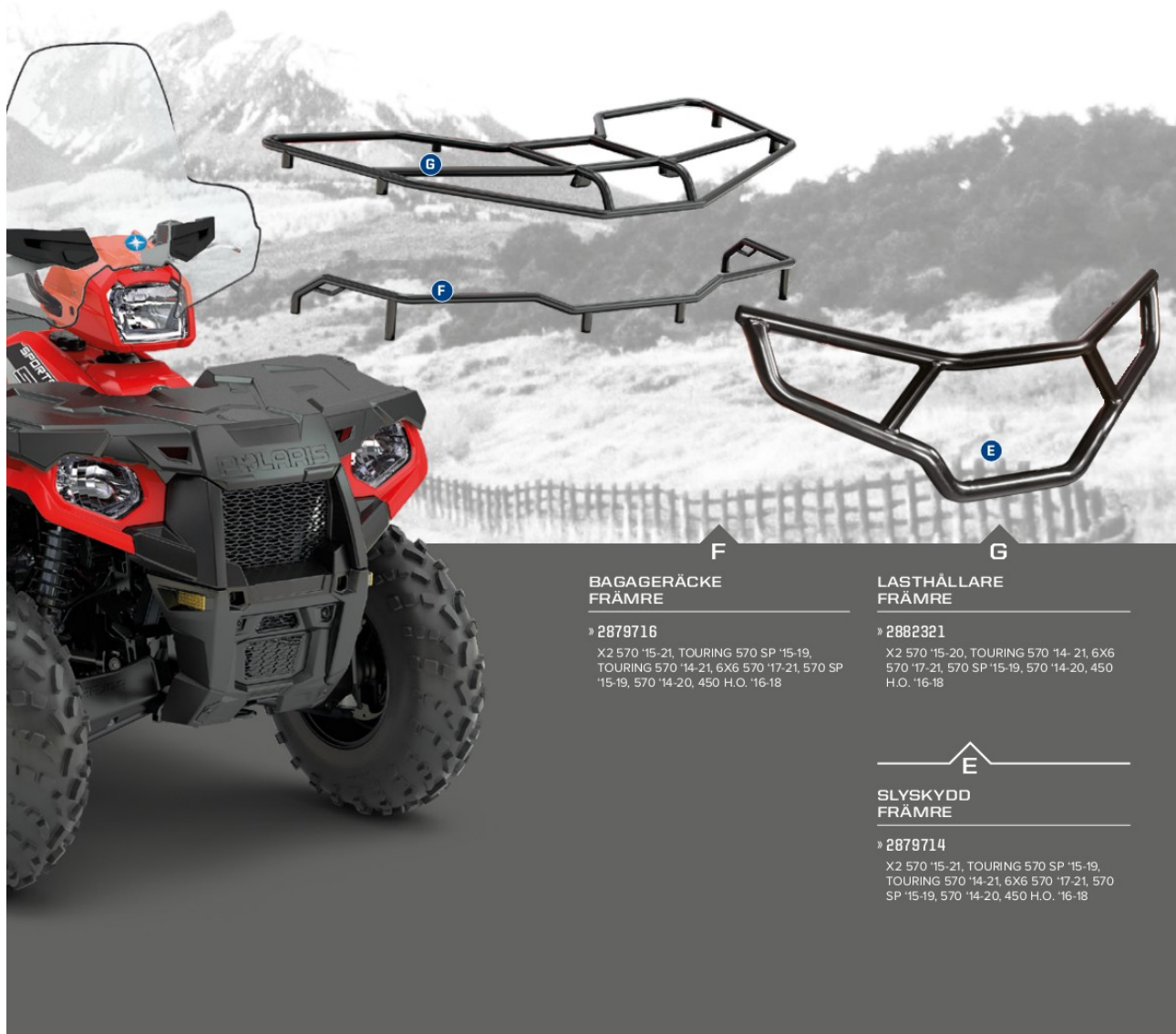
**BAGAGERÄCKE FRÄMRE**

› 2879716

X2 570 '15-21, TOURING 570 SP '15-19,
TOURING 570 '14-21, 6X6 570 '17-21, 570 SP
'15-19, 570 '14-20, 450 H.O. '16-18

LASTHÅLLARE FRÄMRE

› 2882321

X2 570 '15-20, TOURING 570 '14- 21, 6X6
570 '17-21, 570 SP '15-19, 570 '14-20, 450
H.O. '16-18

SLYSKYDD FRÄMRE

› 2879714

X2 570 '15-21, TOURING 570 SP '15-19,
TOURING 570 '14-21, 6X6 570 '17-21, 570
SP '15-19, 570 '14-20, 450 H.O. '16-18

VINSCHAR OCH SNÖPLOGAR**ELEKTRISKA VINSCHAR OCH SNÖPLOGAR**

SE SIDORNA 46-48

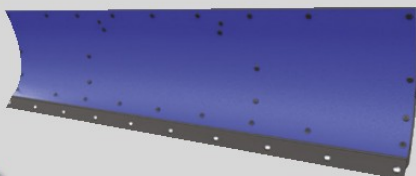
WWW.POLARISVERIGE.COM

SPORTSMAN[®] XP

TILLBEHÖR

POLARIS[®]

ENGINEERED PARTS
ACCESSORIES & APPAREL



A

**LASTHÅLLARE
BAKRE**

» 2883258

XP 1000 S '20-21,
XP 1000 '17-21.

B

**BAGAGERÄCKE 18 CM
BAKRE**

» 2882025

XP 1000 S '20-21, XP 1000 '17-21.
Passar inte tillsammans med
bagagebox (2882882)

C

**BAGAGERÄCKE 10 CM
BAKRE**

» 2882023

XP 1000 S '20-21, XP 1000 '17-21.
Passar tillsammans med bagage
Box (2882882)

D

**GUN BOOT XL –
TRANSPORT**

» 2882430

XP 1000 S '20-21, XP 1000 '17-21,
570 '19-21.

Kräver monteringsfäste:
2882272 XP 1000 och XP 1000 S
eller 2884846 570 '21

E

**SLYSKYDD
BAKRE**

» 2882583

XP1000 '17-21

ELEKTRISKA VINSCHAR OCH SNÖPLOGAR

SE SIDORNA 46-48



LOCK & RIDE FÖRVARINGSLÅDA BAKRE

En stor formanpassad låda som matchar utformningen av din enhet. Säker fastsättning vid insidan av lådan med 4 Lock & Ride ankaren. Det vattentäta låsbara locket bidrar till säker förvaring av dina tillhörigheter.

» 2882882

XP 1000 S '20, XP 1000 '17-20, 850 '17-20, 850 SP '17-19,
570 SP '15-19, 570 '14-20, 450 H.O. '16-20
Passar inte med passagerar handtag eller lasthållare i
metall. Lås ingår ej.



**BAGAGEVÄSKA PÅ STÄNSKÄRMEN
READY PACK**

Väska med vattenavvisande ytbeläggning, fästs på främre
stänkskärm.

» 2882271

XP 1000 '17-20

**NEW****LOCK & RIDE SPORTSMAN WINDSHIELDS**

- Ger förbättrat skydd från väder, vind, stenar och grenar.
- Enkel att installera och ta bort med Lock & Ride-teknik utan att behöva använda verktyg
- Förbättrat monteringsystem gör det enklare och snabbare.

SIZE	COLOR	PART #
TALL	KLAR	2884945
MID	KLAR	2884845
SHORT	KLAR	2884946

XP 1000 S '21, XP 1000 '21, 850 '21

VINDRUTOR

Tall Clear

Mid Clear

Short Clear

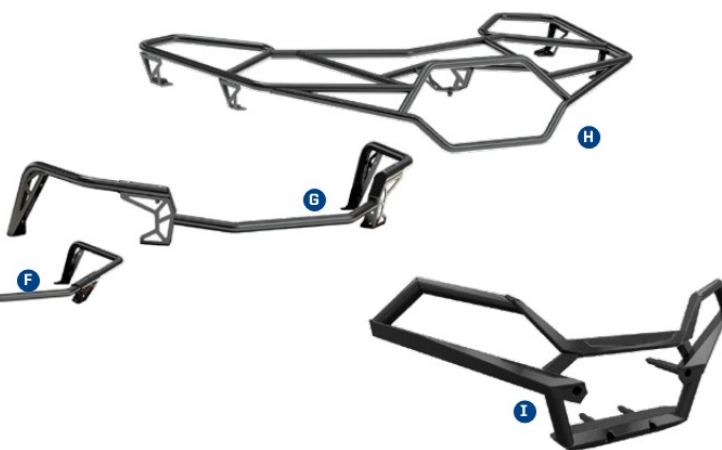

F

BAGERÄCKE 10 CM FRÄMRE

- » 2882022
XP 1000 S '20-21, XP 1000 '17-21

G

BAGERÄCKE 18 CM FRÄMRE

- » 2882024
XP 1000 S '20-21, XP 1000 '17-21,

H

LASTHÅLLARE FRÄMRE

- » 2883257
XP 1000 S '20-21, XP 1000 '17-21

I

SLYSKYDD FRÄMRE

- » 2882020
XP 1000 S '20-21, XP 1000 '17-21

ÄLDRE SPORTSMAN MODELLER**SLYSKYDD FRÄMRE**

- » 2878709
XP 550/850/1000 09-16, Touring 850 10-14, X2 550

RÄCKE FÖR LASTHÅLLARE FRÄMRE

Kan användas endast med det ursprungliga locket till bagageutrymmet. Metall.

- » 2879890
XP 550/850/1000 09-16, Touring 850 09-16, X2 550 10-16

**SLYSKYDD BAKRE**

Skyddar den bakre delen av fyrhjulingen och lamporna. Kan monteras på traktor och vägtrafikmodeller med förbehåll (registreringsskytt).

- » 2878710
XP 550/850/1000 09-16

RÄCKE FÖR LASTHÅLLARE BAKRE

- » 2879891
Metall. Kan inte användas med en låda (2875176) som är extra utrustning.
XP 550/850/1000 09-16

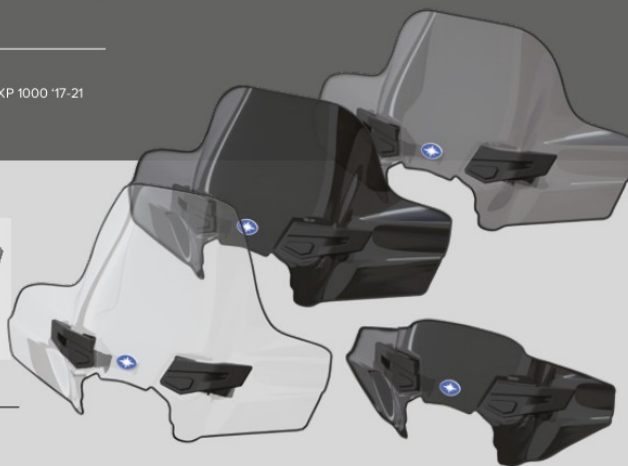

STORLEK	FÄRG	PRODUKT
HÖGRUTA	KLAR	2880539-409
MELLANHÖG	SVART	2880540-070
MELLANHÖG	RÖK	2880540-412
LÅG	SVART	2880541-070

SPORTSMAN XP 1000 TOURING 15-20, XP TOURING 850 15-18

WWW.POLARISVERIGE.COM

SPORTSMAN[®] ELVINSCHAR

VINSCHFÄSTEN BAK SPORTSMAN & SPORTSMAN 6X6

- » B0427  VINSCHFÄSTE BAK, SPORTSMAN 570 21
- » B0426 VINSCHFÄSTE BAK, SPORTSMAN XP 1000 S 20-21
- » B0425 VINSCHFÄSTE BAK, SPORTSMAN XP 1000 17-19
- » B0424 VINSCHFÄSTE BAK, SPORTSMAN 570 X2 15-19, 550 X2 2014-15, UTE 15-16.
- » B0423 VINSCHFÄSTE BAK, SPORTSMAN 570 15-19, 850/1000 15-16, 500/800 11-14.
- » B0414 VINSCHFÄSTE BAK, SPORTSMAN 6X6 570 16-19, 6X6 800 09-16

VINSCHFÄSTEN BAK, TILL ÄLDRE SPORTSMAN

- » B0419 VINSCHFÄSTE BAK, SPORTSMAN 550/850 X2 10-14.
- » MN2008 VINSCHFÄSTE BAK, ACE 14-17.

VINSCHFÄSTEN KOMBI

- » B0417 VINSCHFÄSTE KOMBI. FRAM & BAK, SPORTSMAN 6X6 11-16.
- » B0410 VINSCHFÄSTE KOMBI. FRAM & BAK, SPORTSMAN X2 06-09.

REKOMMENDERADE VINSCHAR FÖR MONTAGE BAK

- » VI REKOMMENDERAR ATT ANVÄNDA SAMMA VINSCH/ ART NR SOM FÖR ATT MONTERA FRAM PÅ DIN MASKIN..
- » VI KAN OCKSÅ REKOMMENDERA ÅKERSTRÖMS SESAM 800, TVÅ VINSCHAR PÅ SAMMA RADIOSTYRNING. INKLUDERAR ÄVEN AV & PÅ KNAPP FÖR EX LAMPA.



ÅKERSTRÖMS SESAM 800

- » 943950-006 Radiostyrning för två vinschar. En knapp för av & på funktion. Utvecklad för extrema förhållanden (IP67). Auto frekvens, snabb responstid. Enkla tryckknappar som även fungerar bra med handskar.

SLITAGEDELAR

SLITAGEDELAR TILL VINSCHAR

- VINSCHWIRE 1588 KG
» 2879919
- VINSCHKROK MED DRAGSTROPP (EJ I BILD)
» 2411836

OAVSETT JOBB ELLER FRITID MONTERA VINSCH FÖR ATT

- FÅ JOBBET GJORT
- HJÄLPA DIN KOMPIS
- VARA FÖRBEREDD PÅ DET OFÖRUTSÄGBARA



TESTAD AV
MILITÄREN



HELT TÄTAD,
KAN ANVÄNDAS
UNDER VATTEN.

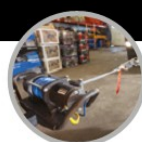

TESTAD
1200+GGR DRAG
MED MAX LAST.



BYGGD FÖR ATT KLARA
AV LÅGA TEMPERATURER
UNDER -29 C

FEATURES

ALLA POLARIS VINSCHAR KOMMER MED:

INDUSTRY **ST**
TECHNOLOGY

RAPID ROPE RECOVERY



1. Vrid vredet till FRISPOLNING (N) för att dra ut linan.
2. Vrid vredet till DRAG (L) för att vinscha.
3. Vrid vredet till ÅTERSPOLNING (H) För 5ggr snabbare åter spolning.

AUTO STOP TECHNOLOGY

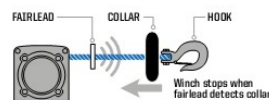

Stoppar vinschen vid slutet för att minska slitaget på wire och plogsystemet.

PREMIUM SYNTHETIC ROPE

- Lättare vikt enklare att handha
- Överlägsen flexibilitet & styrka
- 15m lång

WIRELESS REMOTE



15m räckvidd på radiostyrningen med en unik kod för störningsfri funktion.

MODEL

570 '21

570 '14-20
X2 570 '15-21
TOURING 570 '14-21
6X6 570 '17-21

850 '12-19
XP 1000 '15-21
TOURING XP 1000 '15-21
TOURING 850 '15-21
SCRAMBLER 850 '14-19

XP 1000 S '20-21
SCRAMBLER XP 1000 S '20-21

PRO PRO HEAVY DUTY SERIES
TOP-OF-THE-LINE FEATURES



HD HEAVY DUTY SERIES
BUILT FOR THE OFF-ROAD



POLARIS 2021

RANGER

GENERAL

RZR

SPORTSMAN

YOUTH

TILLBEHÖR
 VINSCHAR

SPECIFIKATIONER

PRO PRO HEAVY DUTY SERIES

HD HEAVY DUTY SERIES

- ✓ INTEGRERAD LINSTYRNING
- ✓ SÄKERHETSKROK MED DRAGSTROPP
- ✓ VATTENTÄTAT DREVHUS
- ✓ VATTENTÄTAD ELMOTOR



INTE TILLGÄNGLIG



ALUMINIUM LINSTYRNING

LÄGG TILL AUTO STOP 2881693

PASSAR ENDAST MED SYNTETISK LINA



UTRUSTAD MED LINSTYRNING I METALL



LÄGG TILL SYNTETLINA

TOP SELLER
 2878888



LÄGG TILL TRÅDLÖS FJÄRRKONTROLL

2879316



Med syntetlina

NEW
 2884834

Med syntetlina

NEW
 2884833

Med stålvire

NEW
 2884832

TOP SELLER
 2880434

TOP SELLER
 2880432

2882241

TOP SELLER
 2880435

2880433

2883580

SPORTSMAN[®] SNÖPLOGAR

GLACIER[®] PLOW SYSTEM



TA KOMMANDOT ÖVER SNÖN OCH GÖR ETT
SNABBT JOBB ÄVEN AV DET TYNGASTA ARBETET.

POLARIS TEKNISKA FÖRDELAR

INSTALLATION

30 sekunder: Kör fram, haka på, lås fast och kör –
Det integrerade Polaris Glacier[®] Plog
Systemet gör snöskottningen enkel och rolig.



BEKVÄMT

Lyfta och vrida bladet kan göras
från förarsätet.



ROBUST PLOGRAM

Ett plogsystem är inte starkare än sin plogram.
Därför har Polaris plogram har en bredare ram för att
bättre kunna motstå brytkrafter.



SLITTÅLIGA PLOGBLAD

Finns tillgängliga i profilpressad plåt eller i poly plast material.
Bladen är breda för att täcka en större yta för snabbare
snöskottning.

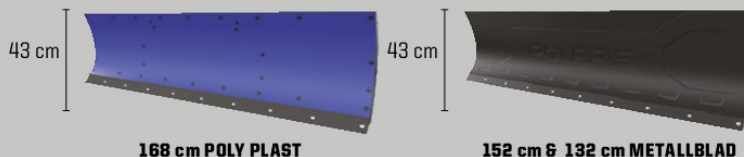



BYGG DITT EGET PERFEKTA PLOGSYSTEM



LÄGG TILL HYDRAULISK VINKLING



KONTROLLEN DIREKT I HANDET

Styr vinkeln på plogbladet med ett Power controller handtag.



HYDRAULIK KONTROLL FÖR EXTREM SNÖKONTROLL



GLACIER® PRO HD

»168 cm, 152 cm eller
132 cm Bladbredd

»Välj metall eller
polyplast

»Möjligheten att välja
hydraulisk bladvinkling.

MODELS	STEG 1-3 MÅSTE INGÅ I PLOGSYSTEMET				EXTRA
	STEP 1 SELECT A MOUNT	STEP 2 SELECT A FRAME	STEP 3 SELECT PLOW CONFIGURATION	BLADES	STEP 4 ADD HYDRAULICS
MONTERINGSSATS	FRAME	WINCHES	BLADES	HYDRAULICS	
XP 1000 '15-21 850 SP '15-21, 850 SP '15-19 850/XP 1000 HIGHLIFTER '16-21 TOURING XP 1000 '15-21 TOURING 850 SP '15-19 TOURING 850 '10-21 SCRAMBLER 850 '14-21	2881423 XP '09-21 03.9530 Vid användning av våra bukskydd	2879630	Polaris Pro HD Winch 2882241 Polaris HD Winch 2880435 Polaris HD Winch 2880433	Poly 168cm 2880269 Metall 152 cm 2879638 Metall 132 cm 2879639	Hydraulic Plow Blade Angle System 2879635 Power Controller 2880836 Power Controller Recommended
XP 1000 S '20-21 SCRAMBLER XP 1000 S '20-21	2883581 XP 1000 S '20-21 03.9540 Vid användning av våra bukskydd		Polaris PRO HD Winch 2883580		
570 SP '15-19 570 '15-20 6X6 570 '17-21 X2 570 '15-21 TOURING 570 SP '15-19 TOURING 570 '14-21	2881424	Polaris HD Winch 2880434 Polaris HD Winch 2880432			
570 '21	570 '15-21 03.9520 Vid användning av våra bukskydd	Polaris Pro HD Winch 2884834 Polaris HD Winch 2884833 Polaris HD Winch 2884832			
STEG 5 VÄLJ YTTRELLIGARE RESERVDELAR & TILLBEHÖR FÖR DITT PLOGSYSTEM					
TILLBEHÖR OCH SLITAGEDELAR					
168 cm HD Slitstål 2879868 168 cm Slitstål 2879867 152 cm Slitstål 2877243 132 cm Slitstål 2877210	168 cm Plogblad, Snödeflektor 2879866 152 cm Plogblad, Snödeflektor 2871808 Slitsko Glacier PRO 2205071 Glacier® Pro Brytpinne Reservdel 2205063	Nylonlina för 1,134 kg & 1,558 kg vinschar 2878483 Glacier® Plogmarkering säljes i par 2872726 Snökedjor Bak Ekonomi kedjor /par 2881422 Plogblads förlängning vid användning av bandsats 2879719 Fjäder spacers i gummi (par) 2872655			

ÖVRIGA TILLBEHÖR SPORTSMAN



SPORTSMAN SKYDD-/TRANSPORTÖVERDRAG

- » 2876614
Sportsman (ej 300/400/Touring/X2)
- » 2877999
Sportsman Touring.

TUMVÄRMARE SET

- » 2877364
Passar alla Sportsman
(Ej 570 MY 2021)



LOCK & RIDE EXPANDER ATV/RZR

- » 2876420



SPÄNNREMOR MED SNABBKOPPLING, SKJUTREGEL

- » 2871181 SVART
Säker och snabb surring av lasten. Behändig snabbkoppling längd ca 182 cm, (2 st)



LOCK & RIDE KOLPIN VAPENFODRAL

- » 2872677 SVART MED VADDERAD INSIDA.
- » 2872677-419 CAMOFLAGE
Svart Vadderad inredning. Dammtät, vattenavvisande konstruktion. Lock & Ride fäste för specifik modell måste beställas separat.

FÄSTEN FÖR VAPENFODRAL

- » 2877381
XP 1000 S '20-21, XP 1000 '15-21, 850 '09-19
- » 2878001
TOURING XP 1000 '15-21, TOURING 850 SP '15-19,
- » 2879888
570 SP '15-19, 570 '14-20, 570 6x6 (6x6 kräver adapter)
- » 2882257 (Adaptersats till 6x6)
Sportsman 570 6x6.



BACKSPEGELSATS

- » 2877222
Universal fäste, par.

HANDTAGSVÄRMARE SET

- » 2877363
Passar alla Sportsman
(Ej 570 MY 2021)



LOCK & RIDE FÄSTE MED D-RING

- » 2881544
Praktiskt Lock & Ride fäste med D-ring klar. Möjliggör olika typer av fastsättning för surring av krävande tillbehör.



BAGAGEVÄSKA TOURING

- » 2877220
Väska med stor kapacitet och tre öppningsbara fickor. HD vinyl för bästa finish. monteras med remmar.
Touring 570 14-21



LOCK & RIDE BAGAGEVÄSKOR TOURING L&R

- » 2878000
Touring XP 1000 16-21



LOCK & RIDE EXPANDER MED FÄSTE

- » 2876519



HANDSKYDD SPORTSMAN

- » 2876846, SVART
- » 2876845, RÖD
- » 2876883, VIT
Fästen (2879380) ska beställas separat.

HANDSKYDD FÄSTEN

- » 2879380
Alla Sportsman 4x4
Sportsman 6x6 19-21
- » 2879190
Sportsman Big Boss 6x6 11-18
Fästena ska beställas separat.



L & R EXTRA RÄCKE 6X6, FÖR BAKRE FLAK, YUKON-RACK

Behändigt snabbfäste Lock&Ride. Inkluderar sido- och gavelräckan för flaket.

- » 2882084
Sportsman 570 6x6.



RHINO GRIPS XL SET HÅLLARE, FÄSTE MED LÄSBARA KLÄMMOR

- » 2881157
Hållaren låses fast med justerbara klämmor som garanterar säker varutransport. Stark konstruktion, tillverkad av Kolpin för Polaris, par med L & R fäste.



RHINO GRIPS XL SET HÅLLARE MED FÄSTE

- » 2881513
- » 2881621 GUMMISTROPPAR, PAR
Rhino grips XL-fästena möjliggör transport av olika tillbehör t. ex. verktyg på lasthållaren. Utformningen av hållarens klämmor säkerställer surringen av lasten. Dessutom finns det separata gummilänkar (2881621 par, säljs separat) för att säkerställa surringen. Stark konstruktion, tillverkad av Kolpin för Polaris, par med L & R fäste.

LED-LAMPOR



RIGID

AVANCERAD TEKNIK

Rigid® belysningen använder endast material av högsta kvalitet. De har aluminium PCB Smart Boards™ kopplingskivor med koppar värme-ledande kuddar och guldpläterade elektriska anslutningar. 6063-T5 skal av flygplansaluminium med Alodine® rostskyddsbehandling och Tiger Drylac® UV-skyddad polyester pulverlack.

UNIK OPTIK

RIGID® väljer endast högteknologiska lysdioder från de bästa tillverkarna. Linserna använder en klar optik som maximerar faktisk ljusstyrka och ekonomi. RIGID® belysningen har stöttåliga polykarbonatlinser med 100% tätning mot vatten/damm

750 M

500 M

250 M

RIGID® SR-SERIES PRO FLOOD

LUMEN: 3,168

» 2883126
PAR



RIGID® SR-SERIES PRO SPOT

LUMEN: 3,168

» 2883127
PAR



RIGID® SR-SERIES PRO 25 cm LIGHT BAR COMBO

LUMEN: 7,920

» 2883127



PRO ARMOR



ROBUST, PÅLITLIG KONSTRUKTION

Pro Armor® lyktramar är IP67 Marine-klassificerade, UV-pulverlackerad och precisionsgjutna. Överdimensionerad andel aluminium i ändplattorna minskar värmeackumulering inuti lamporna.

LJUSSTYRKA

Pro Armor® belysningen har en av de starkaste ljuskällorna på marknaden. I den mest effektiva modellen upp till 66st 3-5 watt. CREE® LED lysdioder som ger en ljusstyrka på 11,000 lumen. Den värme som skapas i lamporna leds direkt från aluminiumbelagda kopplingsplattan bort från lampan, vilket förbättrar värmehantering avsevärt.

-FÖR MERA LED STRÅLKASTARE OCH LED RAMPER KONTAKTA DIN LOKALA POLARIS ÅTERFÖRSÄLJARE ELLER GÅ IN PÅ WWW.POLARISSVERIGE.COM

750 M

500 M

250 M

PRO ARMOR® CUBE FLOOD

LUMEN: 1,300

» 2882312
1 PC



PRO ARMOR® 28 cm LIGHT BAR SPOT

LUMEN: 1,600

» 2882078



PRO ARMOR® 51 cm DUBBELRADIG

LUMEN: 9,000

» 2883107
SIDE BY SIDE



⚠ NÖDVÄNDIGA KOPPLINGSATSER RIGID® & PRO ARMOR®-BELYSNING

2021 RANGER XP 1000 PULSE SYSTEM

OLIKA KABLAGE BERÖENDE PÅ MONTAGE. STÖTFÄNGARE/ TAK FRAM/ TAK BAK & CREW

TAKMONTERADE LAMPOR (Tak 2882911, 2882912, 2882913)

1 LAMPA MED 1 BRYTARE

- Polaris Pulse 6
- 2882904 Kopplingsplint för tak +
- 2883230 Kabelhärva

2 LAMPOR MED 1 BRYTARE

- Polaris Pulse 6
- 2882904 Kopplingsplint för tak +
- 2883230 kabelhärva,
- Y-Gensats för 2 lampor 2879860

KABELHÄRVA FÖR FRÄMRE STÖTFÄNGARE

- KABELHÄRVA 1 LAMPA MED 1 BRYTARE
- Kabelhärva 2883230

- Y-Förgrening för 2 lampor 2879860
- Förlängnings härva XP CREW 19-20 2883854

ANDRA RANGER MODELLER (Inget Pulse system)

DESSUTOM KABELSATSER TILL BATTERI (om inte installerat)

- Mid-Size 2 Seat • 2879890
- Mid-Size Crew • 2880929

1 LAMPA MED 1 BRYTARE

- LED-Kabelhärva 2882209

2 LAMPOR MED 1 BRYTARE

- LED-Kabelhärva 2882209 +
- Y-Gensats 2879860

ALLA SPORTSMAN™ KABELHÄRVA BELYSNING

» 2882320

Y FÖRGRENING FÖR 2 LAMPOR

Y-förgreningen kräver också Kabelhärva 2882320 med brytare.
» 2879860

WWW.POLARISSVERIGE.COM

POLARIS 2021

RANGER

GENERAL

RZR

SPORTSMAN

YOUTH

TILLBEHÖR
& BELYSNING

SPECIFIKATIONER

51



SVENSKTILLVERKAD TIMMERVAGN

- Förvaringslåda fram
- Kraftig stålram
- Galvaniserad och pulverlackerade delar.
- Tandem axel med 4 hjul.
- 360 grader roterande kulkoppling 50mm.
- Lastkapacitet 1100 kg
- Kran finns som tillbehör och radiostyrd vinsch.

» PT1100

TILLBEHÖRSSATS & KRAN FINNS ATT KÖPA TILL.

TYP	BOGGIE
VIKT	165 KG
LÄNGD	3000-4200 MM
BREDD	1300 MM
MARKFRIGÅNG	390 MM
HÖJD LASBANKAR	600 MM
HÖJD STÖTTA	550 MM
LAST KAPACITET	1100 KG
DÄCK	22X11-8/ 6 PLY
YTBEHANDLING	GÄLVAD/ PULVERLÄKERING

KRAN

- Kranen är designad för timmervagn PT1100
- Kranen har en svänbar bom med spärr. (Kranen levereras utan vinsch.)

» PK1100

RADIOSTYRNING FÖR KRAN

- Batterilåda, Stödben kran, Radiostyrning vinsch, Timmersax. (Radiostyrningen är monterad i separat låda, ink manuell styrning)

» PU1100

VIKT	25 KG
LÄNGD BOM	1650 MM - 1800 MM
HÖJD	750 MM
LYFRKAPACITET	250 KG

TRANSPORTVAGN BOGGIE

- Svensktillverkad universalvagn.
- Enkel att tipp med hjälp av en gascylinder som hjälper till att hålla flaket. 50 mm Kulhandske, Roterande 360 grader

» PL400

TYP	BOGGIE
VIKT	283 KG
LÄNGD	2250 MM
BREDD	1220 MM
HÖJD	890 MM
DÄCK	22X11-8PLY
YTBEHANDLING	GÄLVAD/ PULVERLÄCKERAD
LASTKAPACITET	CAPACITY 1200 KG





POLARIS GÅRDSVAGN

- Robust och prisvärd ATV-vagn med tipp och roterande koppling ur säkerhetssynpunkt. Förzinkat stål.
- Öppningsbara lemmar fram och bak.

» ART.NR ATV1500

DÄCK	22"
FLAK	1500CM X 960CM X 465CM
REK.LASTVIKT	500 KG



POLARIS TIMMERVAGN

- Mångsidig timmervagn och universal hjälpreda på gården för ATV och SxS. Vagnen är justerbar i längd beroende på vilken längd du har på virket. Boggivagn med däck som har goda terrängegenskaper. Aluminiumflak med fällbara och avtagbara gavlar.

» ART.NR ATV1600

LÄNGD	260 CM - 380 CM
BREDD	120 CM
STÄKHÖJD	60 CM
VIKT	310 KG INKL. KRAN
LASTVIKT	1420 KG
DÄCK	22X11-10
KULKOPPLING	50 MM

KRAN

» ART.NR ATV 1800

VIKT	34 KG
HÖJD	140 CM
LÄNGD	180-230 CM
LASTVIKT	170 KG

FLAK

» ART.NR ATV 1700

FLAKMÅTT	L200X B100 H60 CM
FLAKMÅTT INSIDA	100 X 194 CM
VIKT	56 KG

Tillbehören kran & insatsflak säljes separat.



SPORTSMAN

ÖVRIGA TILLBEHÖR



LÄSBART TANKLOCK

- Sportsman 05-20, Sportsman XP, 6x6, alla Rangers.

› VAR080003



UNIVERSALDRAG

› 2877981

- Universaldrag, 25mm hål. 32mm fäste.

› 2875320

- Universaldrag, 25mm hål 51mm fäste.

› 2883037

- Universal drag inkl dragkula, 32mm fäste.

› 2881775

- Universal drag inkl Dragkula 51mm fäste.

- (Alla dragen ovan sänker med ca 76mm)



KOMBIDRAG

- Kula 6 sprint. Passar maskiner med 32mm fyrkants fäste. 05-18eu/ce.

- För 51mm fyrkantsfäste på maskinen köp till #com080016 adapter.

› 1004



DRAGKULA 50MM

- Passar maskiner med 32mm fyrkantsfäste. Sänker kulan med 25mm. Sportsman XP 09-21, 6x6 570 -21

› 1008



DRAGKULA 50MM

- Passar maskiner med 32mm fyrkantsfäste. Sänker kulan med 32mm. Sportsman 05-21 (Passar ej Sportsman XP/ 6x6

› 1003



SNÖKEDJOR

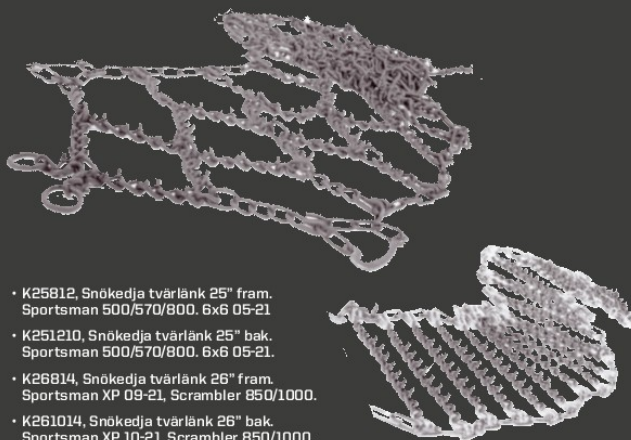

- K25812, Snökedja tvärlänk 25" fram. Sportsman 500/570/800. 6x6 05-21

- K251210, Snökedja tvärlänk 25" bak. Sportsman 500/570/800. 6x6 05-21.

- K26814, Snökedja tvärlänk 26" fram. Sportsman XP 09-21, Scrambler 850/1000.

- K261014, Snökedja tvärlänk 26" bak. Sportsman XP 10-21, Scrambler 850/1000.

- KR26814, Snökedja proffs rutmönstrad 25"626" fram. Sportsman 500/570/800 05-17, 550/850 09-20, 6x6 -21.

- KR261112, Snökedja proffs rutmönstrad 25"626" bak. Sportsman 500/800 05-17, 550/850 XP 09-20.



SNOW CHAIN UNIVERSAL

› 2881422,

- Fits 25" och 26" tire



SKYDDA DIN SPORTSMAN

ÅTV'S ÄR MENADE ATT KÖRAS I TERRÄNGEN. OAVSETT OM DU ANVÄNDER DIN ÅTV I ARBETET, FÖR DAGLIGA SYSSLOR PÅ GÅRDEN ELLER OFF-ROAD SÅ BEHOVS DET ETT PÅLITLIGT SKYDD SOM LÅTER DIG UTFÖRA UPPGIFTEN OCH KONCENTRERA DIG PÅ KÖRNINGEN.

METALL

SPORTSMAN BUKSKYDD, METALL

B0324 Bukskydd metall Sportsman XP 550/850/1000 MY 2009-2016 (Passar inte X2 och Touring.) Passar i hop med plog.

A-ARM SKYDD, METALL

B0333	A-arm skydd fram	Sportsman XP 1000 2017-2021
B0334	A-arm skydd bak	Sportsman XP 1000 2017-2021
B0330	A-arm skydd fram	Sportsman 05-20, 570 SP, X2, 6x6 09-21, UTE 15-17.
B0312	A-arm skydd bak	Sportsman 05-20, 570 SP -18, X2, 6x6 09-20, UTE 15-17.
B0336	A-arm skydd fram	Sportsman 570, 2021 (EJ SP)
B0335	A-arm skydd bak	Sportsman 570, 570 SP 2019-2021
B0315	A-arm skydd fram	Sportsman XP 09-14, Scrambler 850
B0331	A-arm skydd fram	Sportsman XP 850/1000 15-16
B0316	A-arm skydd bak	Sportsman XP 09-14, 850 XP 15-16, Scrambler 850
B0332	A-arm skydd bak	Sportsman XP 1000 15-16

B0336
DRIAVAXELSKYDD

PLAST

SPORTSMAN® BUKSKYDD PLAST

02.27000	Bukskydd i plast ink A-arm skydd	Sportsman 570 MY 2021
02.26800	Bukskydd i plast ink A-arm skydd	Sportsman 570 SP MY 2021
02.26000	Bukskydd i plast ink A-arm skydd	Sportsman XP 1000 S 55" 2020-2021
02.26500	Bukskydd i plast ink A-arm skydd	Scrambler XP 1000 S 55" 2020-2021
02.12600	Bukskydd i plast ink A-arm skydd	Sportsman 570 MY 2016-2020
02.14000	Bukskydd i plast ink A-arm skydd	Sportsman 570 Touring, X2, Nordic Edition MY 2016-2021
02.19500	Bukskydd i plast ink A-arm skydd	Sportsman XP 1000 MY 2017-2021 (Does not fit Touring)
02.18600	Bukskydd i plast ink A-arm skydd	Sportsman 6x6 570 MY 2017-2021



WWW.POLARISSVERIGE.COM



POLARIS

TILLFÖRLITLIG. STARK. TILLVERKAD FÖR DIN POLARIS!



POLARIS VINSCHAR ÄR KONSTRUERADE OCH TILLVERKADE FÖR JUST DIN MASKIN.

Den helt täta vinschen är skyddad från fukt, damm och annat. Alla modeller har genomgått ett omfattande testprogram för att förebygga problem. Det finns flertalet modeller av vinschar med olika funktioner (HD eller Pro HD), så att du kan hitta den som bäst motsvarar dina behov.

TILLBEHÖR TILL VINSCH

TRÅDLÖS FJÄRRKONTROLL FÖR VINSCH

- Miniformat (52x98x28 mm)
- Räckvidd 15 m.
- » 2879316



KONTROLLSPAK VINSCH/VINKEL

Du kan styra vinsch eller hydrauliskt schaktblad med hjälp av handtaget monterad på växelspaken. Kan monteras på alla HD Ranger med vinsch/plogblad. Setet innehåller två funktionsknappar som styr ex vinschen eller vinkeln på plogbladet.

» 2883247

- XP 1000 '18-21, CREW XP 1000 '19-21,
- CREW 1000 '20-21, 1000 '20-21
- CONTROLS HYDRAULICS
- REQUIRES WINCH ADAPTER
- 2884159 WHEN USING A WINCH FOR LIFTING DEVICE



POLARIS® AUTO-STOP -AUTOMATISK LYFTSTOPP

- Kräver också syntetisk draglina (ej inkl. i produkten)

» 2881692

POLARIS RANGER HD -VINSCHAR



SYNTETISK DRAGLINA

4500-VINSCHAR
» 2879187

3500-VINSCHAR
» 2878888



VINSCHVIRE STÅL

3500-VINSCHAR
» 2878890

PRO

PRO HEAVY DUTY SERIES

TOP-OF-THE-LINE POWER STANDARD FÖR PRO HD -VINSCHAR

INDUSTRY 1ST TECHNOLOGY

RAPID ROPE RECOVERY 5X FASTER



SNABB UPPRULLNING AV VINSCHLINA

1. I position (N) rullas vinschlina fritt ut
2. I läge (L) kan vinschen användas för vinsching
3. I position (H) upprullning av obelastad linna 5x hastighet

GENOMSKÄRNING AV KUGGHJUL & MEKANISKA DELAR SKYDDAT MOT FUKT OCH DAMM

INTEGRERAD KABELDRAGNING

SLITSTARK ELMOTOR



MODELLSPECIFIK MONTERINGSPLATTA INGÅR I VINSCHPAKETET

MED SYNTETISK DRAGLINA

- Längd 15,2 m.
- Utmärkt flexibilitet
- Utmärkt hållbarhet
- Lätt och lätthanterlig



DRAGKROK MED DRAGLINA

AUTO STOP TECHNOLOGY

INGÅNG SOND KROK



Vinschen stannar när sonden vidrör linstyrningen till trumman.

AUTOMATISK STOPP I UPPHISSAT LÄGE: Stoppar vinschen i slutet av rörelsen, förhindrar slitage på vira, krok och de mekaniska delarna. Bra vid bruk av plogblad; förhindrar överbelastning.

Linstyrning av aluminium till trumman: Förlänger livslängden på linan, ingen korrosion.

SYNTEKISK LINNA: Extremt flexibel, mycket stark och lätt.



WIRELESS REMOTE

Trådlös fjärrkontroll med unik kodning. 15,2 m räckvidd garanterar oavbruten drift.

PREASSEMBLED

Klar för installation direkt från förpackningen till Ranger Full-Size och Sportsman-modellerna.

(Övriga modeller kan kräva modellspecifik Anslutnings sats för batteriet se tabell)

HD

HEAVY DUTY SERIES

PULLING POWER FOR EVERYDAY USE & PERFORMANCE (DRAGKRAFT FÖR DAGLIGT BRUK)

INTEGRERAD KABELDRAGNING

SKYDDAD SLITSTARK MAGNETMOTOR

INTEGRERAD KABELDRAGNING FÖR FJÄRRSTYRNING

STÅLVIRE 15.2 M

KROK MED SPÄRR OCH DRAGSTROPP



MODELLSPECIFIK MONTERINGSPLATTA



GENOMSKÄRNING AV KUGGHJUL & DRAGMASKINERI SKYDDAT MOT FUKT OCH DAMM

VAJERSTYRNING 4 RULLAR



POLARIS

POLARIS VINSCHAR REKOMMENDATIONSTABELL

ALLA POLARIS VINSCHAR INKLUDERAR FÄSTE FÖR ATT
MONTERA VINSCHEN I FRONTEN PÅ DITT FORDON.

6000 LB.
2722 KG

4500 LB.
2041 KG

3500 LB.
1588 KG

PRO

PRO HEAVY DUTY SERIES

H-D

HEAVY DUTY SERIES

MODELL		PRO PRO HEAVY DUTY SERIES			H-D HEAVY DUTY SERIES		ERFORDERLIG MODELLSPECIFIK KABELSATS FÖR BATTERI
		6000 LB. 2722 KG	4500 LB. 2041 KG	3500 LB. 1588 KG	4500 LB. 2041 KG	3500 LB. 1588 KG	
RANGER	FULL-SIZE	2882710	2882711		2882714		Standard på alla modeller
	XP 1000 '18-21 CREW XP 1000 '19-21 1000 '20-21 CREW 1000 '20-21 RANGER 1000 UTAN EPS BEHÖVER TILLBEHÖRS STÖTFÄNGARE (2884123)						
RANGER	MID-SIZE		2882238			2881669	2-Seat Models: 2879990 Crew Models: 2860929
GENERAL			2883861		2883860		Inkluderad i vinsch
				2882239			All Models: 2882373 2-Seat Models: 2879388 4-Seat Models: 2879685
				2883825*			Inkluderad i vinsch
				2883828			Inkluderad i vinsch
RZR							
				2882240		2881671	TURBO S '18-21, XP TURBO '19-21, XP 1000 '19-21, 4 TURBO S '19-21, XP 4 TURBO '18-21, XP 4 1000 '19-21 REQUIRE WINCH COVER KIT 2884118 S 900 '18-20, S 1000 '19-20, 900 '18-20 2881551 S 41000 '19-20 2881946
		2883759	2883758				

* EXTREME BUMPER MÅSTE KÖPAS TILL (2883783-458) BESTÄLLS SEPARAT.

WWW.POLARISSVERIGE.COM

POLARIS 2021

RANGER

GENERAL

RZR

SPORTSMAN

YOUTH

TILLBEHÖR
VINSCH ÖVERSIKT

SPECIFIKATIONER

57



SPORTSMAN PROSPECTOR PRO BANDSATS

Polaris egen bandsats för året runt-bruk. Du kan använda den på både snö och barmark (med vissa undantag). Inga kompromisser, banden är designade av Polaris och tillverkade för Polaris av Camso. Utväxlingsförhållandet är optimerat för Polaris unika drivsystem (AWD). Bandsats finns för de flesta 4x4 & 6x6-modellerna.

Prospector PRO egenskaper: Den ökade kontaktytan för banden (bredare drivband) och separata stabilisatorer för de främre banden ger mer stabilitet i alla förhållanden. Tack vare den nya kompositramen är bandet betydligt lättare än det gamla. Den nya designen av mattan (Flex Edge-Technology) och den nya ramkonstruktionen hindrar is och snö från att fastna i konstruktionen. Den rundare sidoprofilen på de främre banden gör den lättare att manövrera.



SPORTSMAN		STEG 1 VÄLJ MONTERINGSSATS	STEG 2 VÄLJ BANDSATS
MODELL	TYP	MONTERINGSSATS	BANDSATS
SPORTSMAN 570 EPS SP '21	EPS	2889219	2881025
SPORTSMAN 570 EPS '21	EPS	2882218	2881025
SPORTSMAN 570 EPS '15-20 SPORTSMAN 570 SP '15-20 SPORTSMAN TOURING 570 SP '15-21 SPORTSMAN X2 570 '15-21	EPS	2879497	2881025
SPORTSMAN XP 1000 S '21 SCRAMBLER XP 1000 S '21	EPS	2883977	2881003
SPORTSMAN XP 1000 '17-21 SPORTSMAN 850 SP '18-19	EPS	2882109	2881003
SCRAMBLER 1000 '15-18 SPORTSMAN TOURING XP 1000 '17-21 SPORTSMAN TOURING 850 '20 SPORTSMAN TOURING 850 SP '17-19	EPS	2879457	2881003
SPORTSMAN 570 '21	NON-EPS	2889218	2880020
SPORTSMAN 570 '14-20 SPORTSMAN TOURING 570 '15-20	NON-EPS	2879497	2880020
SCRAMBLER 850 '13-20 SPORTSMAN 850 '15-20	NON-EPS	2879457	2879720
SPORTSMAN XP 1000 '18-20	NON-EPS	2882109	2879720
570 6X6 '17-21	EPS	2882169 Innehåller bandsats & monteringsatts	



PLOGA MED BANDSATS?

GLACIER PRO PLOGFÖRLÄNGNING

» 2879719

• Plogförlängning Glacier PRO för att förlänga plogramen vid användning av drivband på din ATV.

SIDE BY SIDE - BANDSATS



RANGER

PROSPECTOR PRO® BANDSATS

» 2880757

XP1000 '18-21 WITH OUT EPS, CREW XP1000 '19-21 WITH OUT EPS, 1000 20-21 WITH OUT EPS, CREW 1000 20-21 WITH OUT EPS, 570 FULL-SIZE '16-21 NON EPS, 570-2 '14-21 WITH OUT EPS, CREW 570-2 '14-21 WITH OUT EPS

» 2880758

570-2 '14-21 WITH EPS, CREW 570-2 '14-21 WITH EPS, XP 1000 (EPS) '16-17, XP 900 (EPS) '16-18, CREW XP 1000 (EPS) '16-18, CREW XP900 (EPS) '16-18, 570 (EPS) '17-18, DIESEL (EPS) '14-18, CREW DIESEL (EPS) '16-18 (Passar ej High lifter modeller)

» 2883313

XP1000 '18-21 WITH EPS, CREW XP1000 '19-21 WITH EPS, 1000 20-21 WITH EPS, CREW 1000 20-21 WITH EPS (Passar inte high lifter modeller)

PROSPECTOR PRO MONTERINGSSATS

» 2889069 FALL AVAILABILITY

XP1000 21, CREW XP1000 21, 1000 21, CREW 1000 '21 (Passar modeller med b)

» 2879621

XP1000 18-20, CREW XP1000 19-20, 1000 20, CREW 1000 '20 (Passar inte high lifter modeller)

» 2880071

CREW 570-4 '15-21, 570 '14-21, 500 '17-21

RZR

PROSPECTOR PRO BANDSATS, EJ EPS

» 2880757

S 20 FRONT, 18 REAR För nedan maskiner som inte har EPS : S 900 '15-20, S 4 1000 '20, S 1000 '18-20, 900 '15-20

PROSPECTOR PRO BANDSATS, MED EPS

» 2880758

18 FRONT, 18 REAR För nedan maskiner som har fabriksmonterad EPS: S 900 '15-20, S 4 1000 '19-20, S 1000 '16-20, 900 '15-20

PROSPECTOR PRO MONTERINGSSATS

» 2880648

Monteringsattsens passar 50" breda RZR modeller 900 '14-20

» 2880649

Passar 60" wide RZR models S 900 '15-20, S 4 1000 '19-20, S 1000 '16-20, 900 '15-20

GENERAL

PROSPECTOR PRO® BANDSATS

» 2880758

POLARIS GENERAL 1000/4 '16-21, POLARIS GENERAL XP 1000/4 '20-21

» 2885117 

POLARIS GENERAL XP 1000/4 '20-21

PROSPECTOR PRO MONTERINGSSATS

» 2880649

POLARIS GENERAL 1000/4 '16-21

Om du monterar Glacier Pro Plow System med band -Köp till förlängning (2880267)

RANGER FULL-SIZE

POLARIS®

ENGINEERED PARTS
ACCESSORIES & APPAREL



GLACIER PRO HD
HYDRAULISK
VINKLING
(Tillbehör)



HYDRAULISK
LYFT
(Tillbehör)



183 cm POLY PLAST



183 cm METALLBLAD

BLAD MATERIAL

Hållbara plogblad i metall eller Polyplast är designade för att ta mycket snö. Välj ett metallblad för lång livslängd och hållbarhet eller ett lättvikts blad som inte kläbbar, Polyplast blad är också bättre mot underlaget.

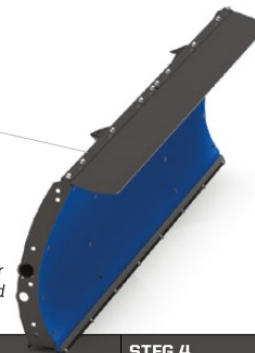

	STEG 1 VÄLJ MONTERINGSSATS	STEG 2 VÄLJ RAM	STEG 3 VÄLJ LYFTMETOD		STEG 4 VÄLJ BLAD
MODELLER	MONTERINGSSATS	RAM	HYDRAULISK	VINSCH	BLAD
XP 1000 '18-21 CREW XP 1000 '19-21 1000 '20-21 CREW 1000 '20-21	Behövs ej Integrerat i STD stöttångare.	2883255	Hydraulisk lyft system 2883410	Polaris PRO HD 2,722 kg Vinsch 2882710	183 cm Poly 2879317
		FÖRLÄNGNING 2879871	Hydraulisk vinkel system 2883409	Polaris PRO HD 2,041 kg Vinsch 2882711	183 cm Metall 2879874
XP 900 '13-19 CREW XP 900 '13-19	2879106	Replacement T Shear Pin 2204829	Manöverspak Måste köpas till för hydrauliska tillbehör 2883247	Power Controller Vinsch Adapter 2884159	
			Hydraulisk lyft system 2879220	Polaris PRO HD 2,722 kg Vinsch 2882237	183 cm Poly 2879317
			Hydraulisk vinkel system 2879224	Polaris PRO HD 2,041 kg Vinsch 2882236	183 cm Metall 2879874
			Manöverspak Måste köpas till för hydrauliska tillbehör 2879227		

POLARIS 2021

RANGER

GENERAL

RZR

SPORTSMAN

YOUTH

TILLBEHÖR
BANDSATS & PLOG

SPECIFIKATIONER

RANGER MID-SIZE RZR FULL-SIZE, GENERAL



HYDRAULISK VINKLING



167.6 CM POLY-BLAD



167.6 CM METALLBLAD



STEG 1 VÄLJ EN MODELL/MONTERINGSSATS	STEG 2 VÄLJ PLOGRAM	STEG 3 VÄLJ LYFTMETOD	STEG 4 VÄLJ BLAD
MID-SIZE GLACIER® PRO HD MONTERINGSSATS RANGER » 2880261 570/500/ETX '10-21, CREW 570 '10-21, EV & EV LI-ION '15-21 RZR » 2880262 S 900 '15-20, S 4 1000 '19-20, S 1000 '16-20, 900 '14-20 GENERAL » 2881763 GENERAL, XP 1000/4, '20-21, GENERAL, 1000/4 '16-21	MID-SIZE GLACIER® PRO HD PLOGRAM RANGER » 2880260 RZR » 2880260 GENERAL » 2880260	GLACIER® PRO HD HYDRAULISK BLADVINKLING » 2880266 KRÄVER FJÄRRSTYRNINGSSET (2879227) » 2885102 POLARIS GENERAL 1000/4 '16-18 HYDRAULIC PLOW CONTROLLER » 2883391 POLARIS GENERAL XP 1000/4 '20-21 POLARIS GENERAL 1000/4 '16-21 MED BANDSATS FÖRLÄNGNINGSRAM FÖR ANVÄNDNING MED BANDSATS. » 2880267 BRYTBULT » 2205527	POLARIS® PRO HD 4500 LB. -VINSCH SE SIDAN 46-47 GLACIER® PRO HD PLOGBLAD - METALL 168 CM » 2880268 GLACIER® PRO HD SCHAKTBLAD - METALL 183 CM » 2880270 GLACIER® PRO HD SCHAKTBLAD - POLY 168 CM » 2880269

WWW.POLARISSVERIGE.COM

59

FÄLGAR



40-SERIES

14"

A 4201 (AMPLIFY) ○

FRONT WEIGHT: | LOAD RATING: | OFFSET: +4
REAR WEIGHT: | LOAD RATING: | OFFSET: -9

ACCENT: FRONT 14" x 7" 1522956-266
REAR 14" x 8" 1522957-266
MATTE BLACK: FRONT 14" x 7" 1522956-458
REAR 14" x 8" 1522957-458

D 4203 BEADLOCK (REBLR) ○

FRONT WEIGHT: | LOAD RATING: | OFFSET: +4
REAR WEIGHT: | LOAD RATING: | OFFSET: -9

MATTE BLACK: FRONT 14" x 7" 1522238-458
REAR 14" x 8" 1522239-458

G 4206 (SPLIT) ○

FRONT WEIGHT: | LOAD RATING: | OFFSET: +4
REAR WEIGHT: | LOAD RATING: | OFFSET: -9

MATTE BLACK: FRONT 14" x 6" 1522542-458
REAR 14" x 8" 1522543-458

E 4202 (BUCKLE) ○

FRONT WEIGHT: | LOAD RATING: | OFFSET: +4
REAR WEIGHT: | LOAD RATING: | OFFSET: -9

ACCENT: FRONT 14" x 7" 1522544-266
REAR 14" x 8" 1522545-266
MATTE BLACK: FRONT 14" x 7" 1522544-458
REAR 14" x 8" 1522545-458

E 4204 (SHACKLE) ○

FRONT WEIGHT: | LOAD RATING: | OFFSET: +4
REAR WEIGHT: | LOAD RATING: | OFFSET: -9

ACCENT: FRONT 14" x 7" 1522546-266
REAR 14" x 8" 1522547-266
MATTE BLACK: FRONT 14" x 7" 1522546-458
REAR 14" x 8" 1522547-458

H 4101 (WHITEOUT) ○

WEIGHT: | LOAD RATING: | OFFSET: -35

MATTE BLACK: FRONT/REAR 14" x 10" 1522958

C 4301 BEADLOCK (COMBAT)

WEIGHT: | LOAD RATING: | OFFSET: +38

ACCENT: FRONT/REAR 14" x 7" 1523284
MATTE BLACK: FRONT/REAR 14" x 7" 1523283

F 4205 (SIXR) ○

FRONT WEIGHT: | LOAD RATING: | OFFSET: +4
REAR WEIGHT: | LOAD RATING: | OFFSET: -9

MATTE BLACK: FRONT 14" x 7" 1521507-521
REAR 14" x 8" 1521508-521
LUSTER: FRONT 14" x 7" 1521507-410
REAR 14" x 8" 1521508-410

I HD DUAL BEADLOCK ○

WEIGHT: | LOAD RATING: | OFFSET: +38

MATTE BLACK: FRONT/REAR 14" x 7" 1524022-458



FRAM/BAK

PRO ARMOR XD-K

- 26 "Aramid-fiberförstärkt som klara all terräng
- Hårdare durometer i mönstret för mindre slitage och som ökar däckens livslängd.
- Passar på standard 12" plåtfälg

	MÖNSTER- DJUP	DÄCK VIKT	PLY LAGER	FÖRSTÄRKT DÄCKSIDA	LOAD RATING
12"	26" x 9" R12 5415756	FRAM	31.7 mm	8	3/1 Aramid
12"	26" x 11" R12 5415757	BAK			



VÄLJ RÄTT DÄCK



- Mönster optimerat för extrem dragförmåga
- Idealisk för både hårdare och mjuka underlag



- Extra djupt mönster
- Självrengörande



- Förstärkta däcksidor för minskad punkteringsrisk
- Hårdare durometer för minskat slitage



- Anpassad för vinterbruk
- Bättre dragförmåga anpassad för snö

POLARIS 2021

DÄCK OCH FÄLGSATSER

	TRAIL	MUD	UTILITY	SNOW		
40-SERIES	ATTACK 26"	DUAL-THREAT 26"	MUD XC 27"	PRESERVE 27"	HARVESTER 27"	WHITEOUT 27"
○ 4201 (AMPLIFY) Accent	2882390	2883138	2884272	2883208	2882388	
○ 4201 (AMPLIFY) Matt svart	2882391	2883139	2884273	2883209	2882389	
○ 4202 (BUCKLE) Accent	2881335	2883140	2884267	2883203	2882383	
○ 4202 (BUCKLE) Matt svart	2881336	2883141	2884268	2883204	2882384	
4301 (COMBAT) Accent BEADLOCKS FÖRMONTERADE		2883217				
4301 (COMBAT) Matt svart BEADLOCKS FÖRMONTERADE		2883216				
○ 4203 (REBLR) Matte black BEADLOCKRINGAR SÄLJS SEPARAT	2881381					
○ 4204 (SHACKLE) Accent	2881347	2883142	2884270	2883205	2882385	
○ 4204 (SHACKLE) Matte black	2881348	2883143	2884271		2882386	
○ 4205 (SIXR) Krom	2881359	2883144				
○ 4205 (SIXR) Matte black	2881360	2883145	2884269	2883207	2882387	
○ 4206 (SPLIT) Matt svart	2881404					
○ 4101 (WHITEOUT) Matte black						2882382

HJULMUTTRAR

○ KÖP TILL HJULMUTTRAR



HJULMUTTRAR I MM FÖR ALUMINIUMFÄLGAR

- › 2877385 • SET OF 4
- › 2877384 • SET OF 16 SPORTSMAN XP

HJULMUTTRAR I TUM FÖR ALUMINIUMFÄLGAR

- › 2876754 • SET OF 4
- › 2877409 • SET OF 16 SPORTSMAN 450/570

NAVKOPPAR

RESERVDL



CENTER CAP

KROM	ALLA FÄLGAR UTOM 4204 (WYDE) & 4203 (HEXLR)	1521509-410
MATT SVART		1521509-521
NEW HD MATT SVART	ALLA FÄLGAR	5457498-458



PRO ARMOR CENTER CAP

KROM	ALLA FÄLGAR UTOM 4204 (WYDE) & 4203 (HEXLR)	5453209-410
MATT SVART		5453209-458

14" BEADLOCK FÄLGRINGAR



BEADLOCK FÄLGRINGAR Säljs separat

Bara till 4203 (REBLR)

A	B	C	D	E	F
Voodoo Blue	Machined	White	Indy Red	Orange Crush	Beadlock Ring - Matt Svart - 14" <small>Bara till 4301 (Combat)</small>
1522244-619	1522244-266	1522244-133	1522244-293	1522244-589	1523146-458

WWW.POLARISSVERIGE.COM

61

RANGER

GENERAL

RZR

SPORTSMAN

YOUTH

TILL BEHÖR
FÄLGAR & DÄCKSATSER

SPECIFIKATIONER

RANGER[®] MID-SIZE TILLBEHÖR

TILLBEHÖR TILL HYTT



LOCK & RIDE VINDRUTOR

- » 2881783 VINDRUTA, LAMINERAT GLAS
- » 2883318 VINDRUTA, POLY
- » 2883320 VINDRUTA 1/2 HÖG, POLY
EV '15-21, CREW 570-4 '15-21, 570 '15-21, 500 '17-21



HÄR VISAR VI BARA ETT LITET URVAL AV HYTT KOMBINATIONER TILL VÅRA RANGER.

KONTAKTA DIN NÄRMASTE POLARIS ÅTERFÖRSÄLJARE FÖR FLERA ALTERNATIV.



LOCK & RIDE BAKRE PANELER

- » 2879965 BAKRE PANEL, HÄRDAT GLAS
- » 2879812 BAKRE PANEL, POLY
EV '15-21, CREW 570-4 '15-21, 570 '15-21, 500 '17-21

LOCK & RIDE SPORTTAK, POLYPLAST

- » 2883236
EV '15-21, 570 '15-21, 500 '17-21



ELEKTRISK VINSCH, SCHAKTBLADSSSET

Se sidorna 56-59

HYTT, KOMPLETT MID-SIZE

Bilden till vänster illustrerar hyttpaketet i sin helhet för en Ranger 570, MID-SIZE. Vid Ranger-EV utgår värmepaketet. Hyttpaketet består av följande delar.

- » 2881783 VINDRUTA FAST, LAMINERAT GLAS
- » 2883236 SPORT TAK
- » 2879965 BAKPANEL, HÄRDAT GLAS
- » 2882247 DÖRRAR, POLYPLAST (PAR)
- » 2879968 VINDRUTETORKARE
- » 2879967 VÄRMEPAKET/ DEFROSTER
- » 2879990 KOPPLINGSPLINT

Kontakta din närmaste återförsäljare för ett pris på detta komplett hyttpaket. Vid montering av 12V extra utrustning på Ranger EV måste extra 12V Extra batteri monteras 2880555. För drift av extrautrustningen (batteri ingår)



DÖRRAR /PAR, MED ÖPPNINGSBARA FÖNSTER

- » 2882247
EV '15-21, 570 '15-21, 500 '17-21



Siddörrar som öppnas i sex olika positioner.



FÖRVARING

SKYDD

RANGER

GENERAL

RZR

SPORTSMAN

YOUTH

TILLBEHÖR
RANGER MID-SIZE

SPECIFIKATIONER



HYTTVÄRME/ DEFROSTER

» 2879967

570 '15-20, CREW 570-4 '15-20



LOCK & RIDE CARGO MAX SYSTEM

Extra sidor till flaket och last skydd. Löstagbara lastkrokar utanpå sidorna där du kan hänga tillbehör

» 2882177

570 '15-20, CREW 570-4 '15-20, EV '15-20



STÖTFÅNGARE

» 2879973 STÖTFÅNGARE FRÄMRE

» 2879972 STÖTFÅNGARE BAKRE

570 '15-20, CREW 570-4 '15-20, EV '15-20



VINDRUTETORKARE

» 2879968

EV '15-21, 570 '15-21, 500 '17-21
(Torkaren på Mid-Size Ranger monteras i underkant av vindrutan)



LOCK & RIDE BAGAGERÄCKE FÖR FASTSURNING

» 2882053

EV '15-21, 570 '15-21, 500 '17-21



ROCK GUARD TRÖSKELSKYDD

» 2879974

EV '15-21, 570 '15-21, 500 '17-21



BACKSPEGEL

» 2879969

EV '15-21, CREW 570-4 '15-21, 570 '15-21, 500 '17-21

LOCK & RIDE MOTORSÄGSFÄSTE

» 2879354

EV '15-21, 570 '15-21, 500 '17-21



LOCK & RIDE FÄSTE MED D-RING

Behändigt Lock & Ride fäste med D-ring. Tillåter surring av olika typer av utrustning.

» 2881545



CAB SEAL SYSTEM

Gör hytten extra tät vid användning av hyttvärme.

» 2880508

EV '15-21, CREW 570-4 '15-21, 570 '15-21, 500 '17-21 (INKLUDERAT I PREMIUMDÖRRARNA)

EXTRA BATTERI 12V RANGER-EV

Extra batteri vid användning av 12v tillbehör Ranger EV (ex vinsch, vindrutetorkare och extra arbetsljus.

» 2880555

EV 15-21

SNABBLADDARE RANGER-EV

Snabbladdare för att minska laddtiden.

» 2880556

EV 15-21



LOCK & RIDE FÖRVARINGSLÅDA MONTERAT PÅ FLAKET

Material stark pressgjuten polyeten. Lådorna fästs med Lock & Ride vid kanten av flaket. Du kan själv bestämma lådans plats. Fastsättning och löstagning på ett ögonblick utan verktyg. Låsbart vattentätt lock.

» 2877033

EV '15-21, CREW 570-4 '15-21, 570 '15-21, 500 '17-21



MATTA FÖR BAGAGEUTRYMME

» 2881485

EV '15-21, CREW 570-4 '15-21, 570 '15-21, 500 '17-21

RANGER® FULL-SIZE TILLBEHÖR

TILLBEHÖR TILL HYTT



LOCK & RIDE VINDRUTA FAST, LAMINERAT GLAS

» 2889030
XP 1000 '17-21, CREW XP 1000 '17-21, CREW 1000 '20-21, 1000 '20-21

LOCK & RIDE VINDRUTA, POLYPLAST

» 2883300

LOCK & RIDE HALVHÖG VINDRUTA, POLY

» 2883301

LOCK & RIDE SPORT TAK, POLYPLAST

» 2882911
XP 1000 '17-21, CREW XP 1000 '17-21, CREW 1000 '20-21, 1000 '20-21



LOCK & RIDE BAKRE PANEL, HÄRDAT GLAS

» 2879013
XP 1000 '17-21, CREW XP 1000 '17-21, CREW 1000 '20-21, 1000 '20-21

HALVDÖRRAR

» 2882559
XP 1000 '17-21, XP 1000 CREW '17-21, 1000 '21



DÖRR / PAR, RUTAN ÖPPNAS MED VEV, PRO SHIELD

» 2882561
XP 1000 '17-21, CREW XP 1000 '17-21, CREW 1000 '20-21, 1000 '20-21



CLEARVIEW TRANSPARENT DÖRRAR, ÖPPNINGSBARA FÖNSTER MED GÅNGJÄRN

» 2882901
XP 1000 '17-21, CREW XP 1000 '17-21, CREW 1000 '20-21, 1000 '20-21

HÄR VISAR VI BARA ETT LITET URVAL AV HYTT KOMBINATIONER TILL VÅRA RANGER.

KONTAKTA DIN NÄRMASTE POLARIS ÅTERFÖRSÄLJARE FÖR FLERA ALLTERNATIV.



ELEKTRISK VINSCH, SCHAFTBLADSET

Se sidorna 56-59



HYTT, KOMPLETT RANGER XP 1000, FULL-SIZE

Bilden till vänster visar en monterad hytt.
» 2889030 VINDRUTA, LAMINERAT GLAS
» 2882912 TAK, SPORT ROOF
» 2879013 BAKPANEL, HÄRDAT GLAS
» 2882561 DÖRRAR, PAR
» 2883974 VINDRUTETÖRKARE
» 2882753 VÄRME/ DEFROSTER BENSIN
» 2884212 VÄRME/ DEFROSTER DIESEL

Kontakta din närmaste återförsäljare för ett pris på detta komplett hyttpaket.



FÖRVARING

SKYDD

RANGER

GENERAL

RZR

SPORTSMAN

YOUTH

TILLBEHÖR
RANGER FULL-SIZE

SPECIFIKATIONER

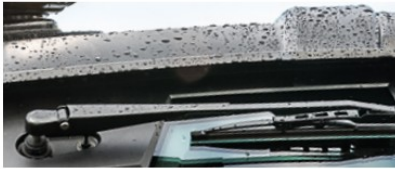

VINDRUTETORKARE SET

» 2882754

XP 1000 '18-21, CREW XP 1000 '19-21,
CREW 1000 '20-21, 1000 '20-21

MONTERINGSFÄSTE TORKARE TILL POLY VINDRUTA HARD COAT

» 2207624

Fäste måste monteras på vindruta 2883266 & 2883300 vid användning av torkare.



VÄRMEAGGREGAT

» 2882753

XP 1000, CREW XP 1000, BENSIN MOTOR

» 2884066

1000 '20-21, CREW 1000 '20-21 BENSIN MOTOR
KÖP TILL ADDAPTER: 2884163 FÖR CREW 1000

» 2884163 CREW HEATER ADAPTER KIT

CREW 1000 '20-21

» 2884212

XP 1000 Diesel 19-20 DIESEL MOTOR
XP 1000 '18-19, CREW XP 1000 '19-20, XP 1000 Diesel 19-20



LOCK & RIDE FLAKLOCK, TONNEAU COVER

Skyddar din packning på flaket från regn och damm. HDPE plast med en ramkonstruktion i metall för vikt upp till 45kg belastning. Kan enkelt öppnas på mitten med gångjärn. Enkel installation med L&R.

» 2884218

XP 1000 '18-21, CREW XP 1000 '19-21,
CREW 1000 '20-21, 1000 '20-21

LOCK & RIDE

MOTORSÄGSFÄSTE

» 2879354

XP 1000 '18-21, CREW XP 1000 '19-21,
CREW 1000 '20-21, 1000 '20-21



BACKSPEGEL

» 2879969

XP1000 '17-21, CREW XP 1000 '17-21, CREW 1000 '20-21, 1000 '20-21

LOCK & RIDE LASTSKYDD MED FÖRVARING

Mångsidig förvaring. Behändig Lock & Ride monteringshyllan uppfälld kan du fästa olika slags verktyg i upprätt läge. Nedfälld bildar den en övre hylla ovanför flaket.

» 2881531

XP 1000 '17-21, CREW XP 1000 '17-21, CREW 1000 '20-21, 1000 '20-21 PASSAR EJ HIGH LIFTER MODELLER



LOCK & RIDE CARGO MAX SYSTEM

Extra sidor till flaket. Löstagbara lastkrokar utanpå sidorna där du kan hänga tillbehör.

» 2882177

XP 1000 '17-21, CREW XP 1000 '17-21, CREW 1000 '20-21, 1000 '20-21



LOCK & RIDE BAGEKORG

Bagekorgen tillåter extra förvaring fram på din Ranger. Kan enkelt monteras av och på för smidighetens skull. Monteras i fästen för snöplögen.

» 2883971

XP 1000 '18-21, CREW XP 1000 '19-21,
CREW 1000 '20-21, 1000 '20-21



LOCK & RIDE FLAKFÖRLÄNGARE/ FLAK DELARE

» 2882752

XP 1000 '17-21, CREW XP 1000 '17-21, CREW 1000 '20-21, 1000 '20-21



STÖTFÅNGARE

» 2882531 FRAM

» 2882529 BAK

XP 1000 '18-21, CREW XP 1000 '19-21, CREW 1000 '20-21, 1000 '20-21 STÖTFÅNGAREN PASSAR INTE HIGH LIFTER MODELLER. 1000 NON-EPS RGR MÅSTE HA FRONTSTÖTFÅNGARE: 2884123



SIDO-/UNDERREDESSKYDD

» 2882530

XP 1000 '18-21, 1000 '20-21



STÖTFÅNGARE

» 2885105 FRAM

» 2884217 BAK

XP 1000 '18-21, CREW XP 1000 '19-21, CREW 1000 '20-21, 1000 '20-21
STÖTFÅNGARE PASSAR INTE HIGH LIFTER MODELLER. BAK: REKOMMENDERAS TILLSAMMANS MED RIGID & PRO ARMOR LED POD FÖR UPPGRADERAT LJUS.



LOCK & RIDE LASTVINSCH/ LASTSKYDD HYTT

Hjälper till att lyfta upp tunga föremål på flaket. Lyfter 136kg, 4,6m syntetlina. Polaris Puls förberett tillbehör.

» 2884215

XP 1000 '18-21, CREW XP 1000 '19-21,
CREW 1000 '20-21, 1000 '20-21

GENERAL TILLBEHÖR

POLARIS GENERAL 4 1000 '17-21
POLARIS GENERAL 1000 '16-21

POLARIS®

ENGINEERED PARTS
ACCESSORIES & APPAREL

VINDRUTOR

- » 2881108 VINDRUTA, TIP-OUT (ÖPPNINGSBAR), LAMINERAT GLAS
- » 2889064 VINDRUTA, LAMINERAT GLAS, LOCK&RIDE **NEW**
- » 2884337 VINDRUTA, PRO-FIT POLY
- » 2881111 VINDRUTA HALVHÖG PRO-FIT, POLY

POLARIS GENERAL XP 1000/4 '20-21
POLARIS GENERAL 1000/4 '16-21



TAK

- » 2883780 TAK SPORT ROOF (VISSA MODELLER KAN HA TAK SOM STD)

BAKRE PANELER

- » 2881112 POLY
- » 2881113 HÄRDAT GLAS

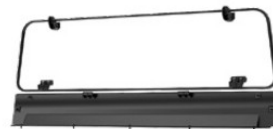

PLOGBLAD & VINSCHAR

Se sidorna 45-47



DÖRRAR/ PAR

- » 2883717 DÖRRAR/ PAR, ÖPPNINGSBARA RUTOR MED GÅNGJÄRN
- » 2882548 ÖVRE DÖRR I CANVAS / PAR, MONTERAS FAST I STD DÖRREN, ÖPPNINGSBAR.



STÖTFÅNGARE



FRÄMRE STÖTFÅNGARE, SPORT

- » 2881094 NEDRE DEL (1.)
- » 2881525 ÖVRE DEL (2.)



BAKRE STÖTFÅNGARE, SPORT

- » 2881095

LOCK & RIDE

LASTSKYDD

- » 2882144
- POLARIS GENERAL XP 1000/4 '20-21
POLARIS GENERAL 1000/4 '16-21

BAGAGEMATTA

- » 2881933

LOCK & RIDE

FLAKFÖRLÄNGARE

- » 2881547



HÄR VISAR VI BARA ETT LITET URVAL AV TILLBEHÖR TILL VÅR GENERAL. KONTAKTA DIN NÄRMASTE POLARIS ÅTERFÖRSÄLJARE FÖR FLERA TILLBEHÖR.



BACKSPEGEL CONVEX

- » 2881540
- POLARIS GENERAL XP 1000/4 '20-21
POLARIS GENERAL 1000/4 '16-21



VÄRMEAGGREGAT/ DEFROSTER

- » 2881316
- POLARIS GENERAL XP 1000/4 '20-21
POLARIS GENERAL 1000/4 '16-21
Ej kompatibel med Rockford Fosgate Steg 4 Audio Kit Audio fäste (2885112) måste köpas till för installation av värme, gäller endast General med Ride Command & Audio installerad.



VINDRUTETORKARE SET

- » 2881090
- POLARIS GENERAL XP 1000/4 '20-21
POLARIS GENERAL 1000/4 '16-21



EXTREME KICK-OUT TRÖSKELSKYDD

- » 2881101
- POLARIS GENERAL XP 1000/4 '20-21
POLARIS GENERAL 1000/4 '16-21



FÖRVARINGSLÅDA

- » 2881527 L6R
- POLARIS GENERAL XP 1000/4 '20-21
POLARIS GENERAL 1000/4 '16-21

RZR TILLBEHÖR



POLARIS 2021

RANGER

GENERAL

RZR

SPORTSMAN

YOUTH

TILLBEHÖR

SPECIFIKATIONER

VINDRUTOR

- » 2884330 VINDRUTA POLYPLAST HC VENTILERAD L&R
- » 2884018 VINDRUTA POLYPLAST HC L&R
- » 2883135 VINDRUTA HALVHÖG POLYPLAST HC
- » 2884331 VINDRUTA GLAS, LAMINERAT MED FAST MONTAGE.

XP TURBO '19-21,
XP 4 TURBO '19-21,
XP 4 1000 '19-21,
XP 1000 '19-21



SIDOSPEGLAR, INFÄLLBARA

- » 2881198
TURBO S '18-21, XP TURBO '15-21,
XP 1000 '14-21

SIDODÖRRAR

- » 2879509 DÖRRSIDOR NEDRE DEL
- » 2884333 DÖRRSIDOR ÖVRE I CANVASTYG
XP TURBO '19-21, XP 1000 '19-21



HÄR VISAR VI BARA ETT LITET URVAL AV TILLBEHÖR TILL VÅRA RZR. KONTAKTA DIN NÄRMASTE POLARIS ÅTERFÖRSÄLJARE FÖR FLERA TILLBEHÖR. TILLBEHÖREN FINNS OCKSÅ I FLERTALET OLIKA FÄRGER FÖR ATT MATCHA JUST DIN MASKIN.

FRÄMRE STÖTFÄNGARE

- » 2884019-458
Desert bumper, svart

BAKRE STÖTFÄNGARE

- » 2884020-458
Desert bumper, Svart
XP TURBO '15-21, XP 4 TURBO '16-21, XP 4 1000 '14-21, XP 1000 '14-21



PLOGBLAD & VINSCHAR

Se sidorna 45-47

LOCK & RIDE TAK

- » 2883073 SPORT TAK, POLY
XP TURBO '15-21, XP 1000 '14-21
Rekommenderas inte, om du installerar övre del till dörrarna.
- » 2881582-458 ALUMINIUMTAK
Rekommenderas, om du installerar övre del till dörrarna.



BAKRE PANEL, POLY

- » 2881614
XP TURBO '15-21, XP 4 TURBO '16-21,
XP 4 1000 '14-21, XP 1000 '14-21
EJ KOMPATIBLA MED EXTREME AUDIO PODS 2883739.



TRÖSKELSKYDD*

- » 2879498-458 LÅG PROFIL (1.)
- » 2879456-458 EXTREM KICK-OUT TRÖSKELSKYDD (2.)
2-SEAT: TURBO S '18-21, XP TURBO '15-21, XP 1000 '14-21
4-SEAT: 4 TURBO S '19-21, XP 4 TURBO '16-21, XP 4 1000 '14-21



FÖRVARING

- 1 » 2881193, FÖRVARINGSLÅDA, LOCK&RIDE
- 2 » 2880612, ÖVRE DÖRRVÄSKA.
TURBO S '18-21, XP TURBO '15-21, 4 TURBO S '19-21, XP 4 TURBO '16-21,
XP 4 1000 '14-21, XP 1000 '14-21
ONLY COMPATIBLE WITH FRONT DOORS OF ALL MODELS



BACKSPEGEL CONVEX

- » 2881540
TURBO S '18-21, XP TURBO '15-21,
4 TURBO S '19-21,
XP 4 TURBO '16-21, XP 4 1000 '14-21, XP 1000 '14-21



FANG ACCENT LIGHT KIT

- » 2884053 FRAM/BAK
Inkluderar ett par frontlampor och en centrerad baklampa.
Tåligt & vattentätt utförande.
TURBO S '19-21, XP TURBO '19-21, 4 TURBO S '19-21,
XP 4 TURBO '19-21, XP 4 1000 '19-21, XP 1000 '19-21



UNDERHÅLL DIN POLARIS MED DE RÄTTA OLJEPRODUKTERNA

POLARIS BROMSVÄTSKA DOT 4

Avsedd för alla bromssystem i Polaris-modellerna. Innehåller korrosionsskydd. Smörjer på samma gång packningar och bromssystem. Tillämpning: alla Polaris snöskotrar och ATV-modeller.

› 250 ML • 502526



ANTIFREEZE -KYLARVÄTSKA

Färdigblandad och färdig att använda etylenglykol-baserad (60 /40 blandning) kylarvätska. Egenskaper för höga temperaturer, inklusive överkoknings- och korrosionshämmare. Utmärkt frostbeständighet.

Den sammansättningen bidrar även effektivt till fördelning av värmen. Tillämpning: alla Polaris 2T och 4T motorer.

› 1L • 502566



AGL - SYNTETISK VÄXELLÄDSOLJA

Skyddande tillsatser mot korrosion och tillsatser som minskar friktionen, tryck- och temperaturvariationer. AGL plus skyddar växellädans inre komponenter. Användning: Alla Polaris ATV & Ranger modeller.

› 1L • 502081



TRANSMISIONSOLJA

Transmissionsolja lämplig för låga och höga temperaturer och åretruntanvändning. Innehåller korrosions- och oxidationskydd. Tillämpning: alla Polaris ATV modeller med Hilliard 4x4 koppling i hjulnav eller framaxel.I.

› 1L • 502563



Genom att korrekt använda fabriksrekommenderat smörjmedel och iaktta rekommenderat intervall för oljebyte säkerställs optimal prestanda för ditt fordon. Du hittar rätt produkt och intervallrekommendation i handboken till ditt fordon.

CARBON CLEAN BRÄNSLETILLSATS

› En bränsletillsats med utmärkta egenskaper som fuktutdrivande och reducerar avlagringar. Rengör bränslesystem, ventiler, kolringar och cylindrarnas förbränningsrum. Lätt att använda. Rekommenderas vid varannan tankning. Tillämpning: alla Polaris 2T och 4T motorer. Blandningsförhållande ATV: 1/2 flaska/ full tank bränsle (= 20 L).

› 125 ML • 502082



ATV ANGLE DRIVE FLUID DIFFERENTIALOLJA

› Innehåller korrosions- och oxidationskydd. Bibehåller goda smörjegenskaper under alla förhållanden. Framre/bakre differentialolja modeller med endast enkel differentialteknik. Tillämpning: alla Polaris ATV modeller med ovanstående teknik används.

› 1L • 502510

› Sportsman, Ranger®, RZR® Angle Drive gear case systems (DIFFERENTIALVÄXELLÄDSSYSTEM)



SMÖRJEDETEL FÖR ÅRETRUNTBRUK

› Polymeriskt smörjmedel.
› 400 g • 502538



DIESEL HD MOTOROLJA

› Tack vare olja av högsta kvalitet och det unika tillsatserna möjliggörs användning året runt. Hög temperaturväxlingstålighet. Effektivt skydd och stark slitagetålighet; tuffa användningsförhållanden har beaktats. Specialdesignad för Ranger diesel modeller.

› 1L • 502573

› 4L • 502574



KEEP IT CLEAN

RENGÖRINGSMEDEL ALL PURPOSE CLEANER 500 ML

› Ett kraftfullt universalgöringsmedel för textilier, säten, däck, plast och metallytor. Den biologiskt nedbrytbara sammansättningen av produkten avlägsnar smuts utan ansträngning. Bruksanvisning och varningar på produktens etikett. Förpackningsstorlek på 500 ml.

› 500 ML • 502309



POLERMEDEL INSTANT SHINE & DETAILER 500 ML

› Snabb rengöring och polermedel. Sprutas på ytan varefter smutsen torkas av med en torr trasa. Rengör och vårdar plastytor, vindrutor och lack- samt metallytor utan att vatten används. Bruksanvisning och varningar på produktens etikett. Förpackningsstorlek 500 ml.

› 500 ML • 502303



SPECIELLA BEHOV SPECIELL OLJA

Polaris investerar miljoner i motorutveckling, och en del av investeringen är att se till att våra smörjprodukter är anpassade för motorns prestanda - rätt formel till din specifika motor. Mängden testdata och tekniska resurser som används för att utveckla Polaris-oljor skulle imponera på ett eftermarknadsmärke. Eftermarknadsföretagen följer en allmän standard för vissa motortyper medan Polaris smörjprodukter är skräddarsydda för våra motorer.

PS-4 är utformad speciellt för Polaris 4-taktsmotorer och har enstark oljefilm och slitageskydd under extrema belastningar och temperaturer. Exklusiva slitstarka tillsatser skyddar motordelar med extra rost- och korrosionsskydd.

PS-4 PLUS SYNTETISK 4-T MOTOROLJA

- Utmärkt skyddande egenskaper för motor- och kraftöverföringskomponenter. Innehåller nödvändiga extra formuler för ATV-modellerna med våt koppling och växellåda. Hög effektivt skydd vid höga driftstemperaturer. Har även förbättrade egenskaper för kallstart.
- Tillämpning: alla Polaris 4-T-modeller (ATV och SNÖSKOTRAR)

- » 1L • 502484
- » 4L • 502485

SERVICE KIT

- Håll din Polaris ATV i optimalt driftskick. Innehåller: 2 x 1 L PS-4 Plus olja och oljefilter i original. Det intervall för oljebyte som rekommenderas av fabriken: 100 körtimmar eller 12 månaders mellanrum.

- » 502541
ACE 570, TWIN 600/700/800, RGR 570
- » 502543
RANGER, RZR 900/1000
- » 502542
SPORTSMAN 330-570.
XP550/850/1000, Sportsman 6x6



HD HEAVY DUTY PARTS

Alla Polaris-tillbehör är utvecklade och testade för att hjälpa dig att få ut det mesta av din ATV. Nu tar vi steget för våra ATV-användare till nästa nivå med HD Parts.

Konstruerad och designad för:

- För bättre hållbarhet
- Förbättrad prestanda
- Bättre slitstyrka
- I alla väderförhållanden



NEW HJULLAGER

Helt tät för extra skydd. Tillverkad av stål av högre kvalitet för längre livslängd under extrema förhållanden.

PLACERING	OE	HD HEAVY DUTY PARTS
FRÄMRE HJULLAGER	3514822	3515090
	3514634	3515088
BAKRE HJULLAGER	3514917	3515087



NEW BUSSNINGS KITS

Uppdatera enkelt hela främre och bakre hjulupphängning.

- » **2830562** (SE BILD)
570 EFI '16-'20, 570 EFI X2 '16-'20, 570 EFI TOURING '16-'20, 570 EPS UTILITY '20, 450 HO '16-'20, 450 UTILITY '20
- » **2830563**
570 SP '16-'19, 570 PREMIUM '19, 570 SP TOURING '16-'20

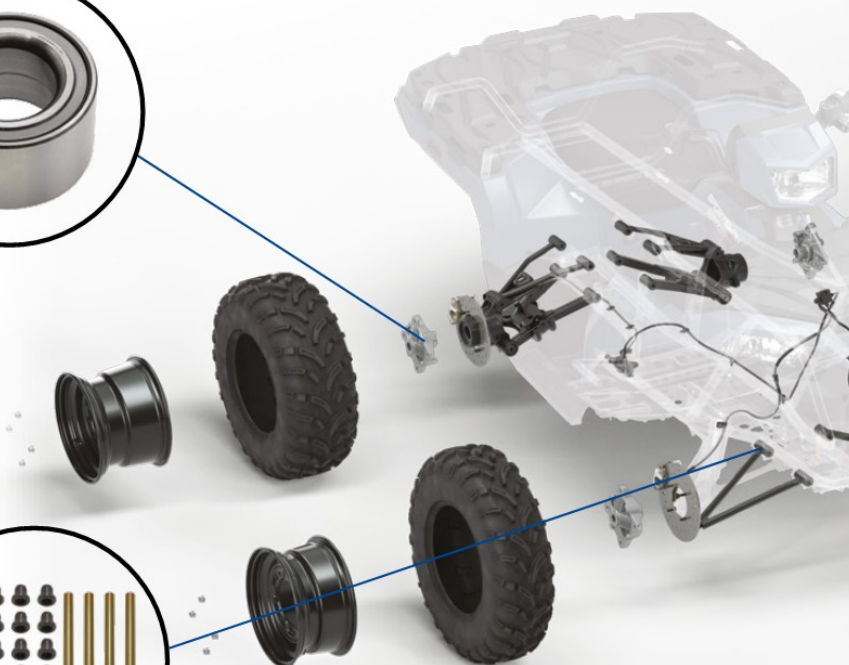

* Baserat på test och prestanda för Polaris HD Parts mot standard OEM-delar från Polaris och konkurrerande varumärken vid normal användning.

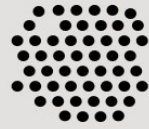

SAND



MUD



WATER



EXTREME COLD



EXTREME HEAT UP TO



HEAVY PAYLOADS



EXTENDED LIFE

POLARIS 2021

RANGER

GENERAL

RZR

SPORTSMAN

YOUTH

TILLBEHÖR
HD PARTS

SPECIFIKATIONER

NEW
WHEELS & TIRES

Klassledande hållbarhet för terrängprestanda och grepp för säker körning under extrema förhållanden.

- » 1524022-458 • HD WHEEL - 14x7
- » 5457498-458 • HD WHEEL CENTER CAP

FÖR FLER DÄCK OCH FÄLGAR
SE SIDORNA 60-61

KOMMER SNART

BROMSAR

Konstruerad för att ge längre livslängd och bättre bromskraft när du kör under extrema förhållanden.

NEW
BUSSNINGAR

Den avancerade materialsammansättningen i bussningarna tillåter tightare toleranser vilket leder till lägre slitage i komponentsystemet. Bussningarna har 3 tätningsslansar som håller föreningarna ute från lagringspunkterna.

LOCATION	OE	HD HEAVY DUTY PARTS
FRONT UPPER BUSHINGS	5439874	1543367
FRONT LOWER BUSHINGS	5439874	1543367
	5436973	1543326
REAR UPPER BUSHINGS	5439874	1543367
	5438895	1543326
REAR LOWER BUSHINGS	5439874	1543367
	5436973	1543326

Kontakta din auktoriserade Polaris ORV-återförsäljare för mer information om Polaris HD-delar inklusive fordonskompatibilitet, installation och underhåll.

SPECIFIKATIONER 2021



**RANGER EV
***RANGER EV HUNTER

*RANGER 570 EPS
**RANGER 570 EPS HUNTER
***RANGER 570 EPS NORDIC

**RANGER 1000 EPS
***RANGER 1000 EPS NORDIC

RANGER XP 1000 EPS

**XP 1000 EPS HUNTER EDL
***XP 1000 EPS NORDIC PRO

RANGER XP 1000 EPS ABS

Motor	Elektrisk 48 V AC	ProStar 570	ProStar 1000, 999 cc	ProStar 1000, 999 cc	ProStar 1000, 999 cc	ProStar 1000, 999 cc
Typ		2-cylindrig, DOHC, 4-takt	2-cylindrig, SOHC, 4-takt	2-cylindrig, DOHC, 4-takt	2-cylindrig, DOHC, 4-takt	2-cylindrig, DOHC, 4-takt
Registreringsform	Traktor A	Traktor A, Traktor B	Traktor A, Traktor B	Traktor A, Traktor B	Traktor A, Traktor B	Traktor A, Traktor B
Antal personer reg.	Två	Två	Tre	Tre	Tre	Tre
Kylning	-	Vätskekyld	Vätskekyld	Vätskekyld	Vätskekyld	Vätskekyld
Insprutningssystem	-	EFI	EFI	EFI	EFI	EFI
Bränsletank (L)	48V/110Ah	34,1	37,9	37,9	37,9	37,9
- EPS servostyrning	-	Standard	Standard	Standard	Standard	Standard
EBS motorbroms	-	-/***Standard	Standard	Standard	Standard	Standard
ADC	-	-/***Standard	-	Standard	Standard	-
Drivlina	AWD/2WD - Åkta fyrhjulsdrift Turf 1x4	AWD/2WD - Åkta fyrhjulsdrift Turf 1x4	AWD/2WD - Åkta fyrhjulsdrift Turf 1x4	AWD/2WD - Åkta fyrhjulsdrift Turf 1x4	AWD/2WD - Åkta fyrhjulsdrift Turf 1x4	AWD/2WD - Åkta fyrhjulsdrift Turf 1x4
Växel	Direktöverföring	Autom. PVT. variator	Autom. PVT. variator	Autom. PVT. variator	Autom. PVT. variator	Autom. PVT. variator
Växellågen	Framåt, friläge, backväxel (max range låg och hög hastighet)	P/R/N/L/H	P/R/N/L/H	P/R/N/L/H	P/R/N/L/H	P/R/N/L/H
Kraftöverföring	Kardan	Kardan	Kardan	Kardan	Kardan	Kardan
Fjädring, fjädringsväg fram (mm):	MacPherson, 229 mm	MacPherson, 229 mm	Dubbla A-armar, 250 mm	IRS, dubbla A-armar, 279 mm	IRS, dubbla A-armar, 279 mm	IRS, dubbla A-armar, 279 mm
Fjädring, fjädringsväg bak (mm):	Dubbla A-armar, 229 mm	Dubbla A-armar, 229 mm	IRS, dubbla A-armar, 250 mm	IRS, dubbla A-armar, 279 mm	IRS, dubbla A-armar, 279 mm	IRS, dubbla A-armar, 279 mm
Bromsar	Hydrauliska skivbromsar Parkeringsbroms	Hydrauliska skivbromsar, Parkeringsbroms	Hydrauliska skivbromsar, Parkeringsbroms	Hydrauliska skivbromsar, Parkeringsbroms	Hydrauliska skivbromsar, Parkeringsbroms	Hydrauliska skivbromsar, med ABS-funktion. Parkeringsbroms
Framdäck	25 x 9-12 25" Carlisle All Trail II	25 x 8-12 Carlisle AT489	**26 x 9-12 Polaris P-X-T *** 27 x 9-12 Maxxis MU521	27 x 9-12 Maxxis MU521	27 x 9-12 Maxxis MU521	27 x 9-12 Maxxis MU521
Bakdäck	25 x 9-12 25" Carlisle All Trail II	25 x 11-12 Carlisle AT489	**26 x 11-12 Polaris P-X-T *** 27 x 11-12 Maxxis MU521	27 x 11-12 Maxxis MU521	27 x 11-12 Maxxis MU521	27 x 11-12 Maxxis MU521
Fälgar	Stål	**Stål / ***Aluminium	**Stål / ***Aluminium	Aluminium	Aluminium	Aluminium
Hjulbas (cm)	182,9	182,9	206	206	206	206
Torrsvikt (kg)	783	584	**682 / ***686	725	725	725
Mått (cm)	279 x 147 x 185	279 x 147 x 185	305 x 158 x 193	305 x 158 x 196	305 x 158 x 196	305 x 158 x 196
Justerbart förarsäte	Standard	Standard	Standard	Standard	Standard	Standard
Lastvikt (kg)	227	227	454	454	454	454
Flakmått (cm)	81x107x29	81x107x29	93x137x290	93x137x290	93x137x290	93x137x290
Markfrigång (cm)	25,4	25,4	30,5	33	33	33
Dragkrok	Standard	Standard	Standard	Standard	Standard	Standard
Släpvagnskontakt	Standard	Standard	Standard	Standard	Standard	Standard
Integrerat fäste för plog	Standard	Standard	Standard	Standard	Standard	Standard
Hastighetsmätare	Standard	Standard	Standard	Standard	Standard	Standard
Timmätare	Standard	Standard	Standard	Standard	Standard	Standard
Bränslenivåmätare	-	Elektronisk	Elektronisk	Elektronisk	Elektronisk	Elektronisk
Display	2" LCD	2" LCD	4" LCD	4" LCD	4" LCD	4" LCD
Övrigt		***Fabriksmonterat värmepaket	***Fabriksmonterat värmepaket		***Fabriksmonterat värmepaket	
Färg	**Avalanche Gray ***Pursuit Camo	*Sage Green ** Pursuit Camo *** Black Pearl, lackad	**Sage Green *** Black Pearl, lackad	Matte Navy, lackad	**Pursuit Camo *** Black Pearl, lackad	Burgundi Metallic, lackad
Hytt med värmeggregat	Tillgängliga	Tillgängliga	Tillgängliga	Tillgängliga	Tillgängliga	Tillgängliga

Ranger / General / RZR



POLARIS 2021



RANGER DIESEL EPS

RANGER CREW XP 1000 EPS

GENERAL XP 1000 DL EPS
ABS

RZR 64" PRO XP ULTIMATE

RZR 64" PRO XP

**RZR 64" XP 1000 EPS
***RZR 64" XP 4 1000 EPS

RZR XP TURBO S (72")

Kubota 898 cc	ProStar 1000, 999 cc	ProStar 1000, 999 cc	ProStar 1000, 999 cc	ProStar HO 1000, 999 cc	ProStar HO 1000 999 cc	ProStar 1000 925 cc
3-cylindrig diesel	2-cylindrig, DOHC, 4-takt	2-cylindrig, DOHC, 4-takt	2-cylindrig, Turbo DOHC, 4-takt	2-cylindrig, Turbo DOHC, 4-takt	2-cylindrig, DOHC, 4-takt	2-cylindrig, Turbo DOHC, 4-takt
Traktor B	Traktor B	Traktor B	Quad	Quad	***Traktor B/** Quad Traktor B	Quad
Tre	Sex	Två	Två	Två	**Två / **Fyra	Två
Vatskekyld	Vatskekyld	Vatskekyld	Vatskekyld	Vatskekyld	Vatskekyld	Vatskekyld
EFI	EFI	EFI	EFI	EFI	EFI	EFI
43,5	37,9	36	36	36	36	36
Standard	Standard	Standard	Standard	Standard	Standard	Standard
Standard	-	-	-	-	-	-
Standard	-	-	-	-	-	-
AWD/2WD - Åkta fyrhjulsdrift Turf 1x4	AWD/2WD - Åkta fyrhjulsdrift Turf 1x4	AWD/2WD - Åkta fyrhjulsdrift Turf 1x4	Xtreme Performance Isolated True On-Demand AWD/2WD	Xtreme Performance Isolated True On-Demand AWD/2WD	AWD/2WD - Åkta fyrhjulsdrift	AWD/2WD - Åkta fyrhjulsdrift
Autom. PVT. variator	Autom. PVT. variator	Autom. PVT. variator	Autom. PVT. variator	Autom. PVT. variator	Autom. PVT. variator	Autom. PVT. variator
P/R/N/L/H	P/R/N/L/H	P/R/N/L/H	P/R/N/L/H	P/R/N/L/H	P/R/N/L/H	P/R/N/L/H
Kardan	Kardan	Kardan	Kardan	Kardan	Kardan	Kardan
IRS, dubbla A-armar, 279 mm	IRS, dubbla A-armar, 254 mm	Fox Podium QS3 stötdämpning, dubbla A-armar, 341 mm	FOX 3.0 Internal Bypass Live Valve Shocks, dubbla A-armar, 510 mm.	Walker Evans Needle Shocks with 16-Position Adjustable Clickers 510 mm.	Walker Evans Needle Shocks dubbla A-armar, 406 mm.	FOX 3.0 Internal Bypass Live Valve Shocks, dubbla A-armar, 635 mm.
IRS, dubbla A-armar, 279 mm	Dubbla A-armar, 254 mm	Justerbar Fox Podium QS3 IRS, dubbla A-armar, 335 mm	FOX 3.0 Internal Bypass Live Valve IRS, dubbla A-armar, 560 mm	Walker Evans Needle Shocks IRS, dubbla A-armar, 560 mm	Walker Evans Needle Shocks, IRS, dubbla A-armar, 457 mm.	FOX 3.0 Internal Bypass Live Valve IRS, dubbla A-armar, 635 mm.
Hydrauliska skivbromsar, Parkeringsbroms	Hydrauliska skivbromsar, Parkeringsbroms	Hydrauliska skivbromsar, med ABS-funktion. Parkeringsbroms	Hydrauliska skivbromsar Parkeringsbroms	Hydrauliska skivbromsar Parkeringsbroms	Hydrauliska skivbromsar Parkeringsbroms	Hydrauliska skivbromsar Parkeringsbroms
27 x 9-12 Maxxis MU521	27 x 9-12 Maxxis MU521	27 x 9-14 Coronado	ITP Terra Hooker	ITP Terra Hooker	29 x 9-R14 Maxxis Bighorn	30 x 9.50R15LT bfgoodrich
27 x 11-12 Maxxis MU521	27 x 11-12 Maxxis MU521	27 x 11-14 Coronado	ITP Terra Hooker	ITP Terra Hooker	29 x 11-R14 Maxxis Bighorn	30 x 9.50R15LT bfgoodrich
12" Stål	12" Aluminium	14" Aluminium	14" Aluminium	14" Aluminium	14" Aluminium	15" Aluminium
206	287	206	244	244	**228 / ***297	228
766	725	700	814	798	**652 / ***754	794
305 x 158 x 196	377 x 155 x 193	300 x 158 x 190	320 x 162 x 182	320 x 162 x 182 cm	**302/**370 x 162 x 187	302 x 176 x 187
Standard	Standard	Standard	Standard	Standard	Standard	Standard
435	454	272	136	136	136	136
93x137x317	93 x 137x290	69 x 109 x 29	-	-	-	-
33	33	30	37	37	34	40
Standard	Standard	Standard	-	-	Standard (Traktor B)	-
Standard	Standard	Standard	-	-	Standard (Traktor B)	-
Standard	Standard	Standard	-	-	-	-
Standard	Standard	Standard	Standard	Standard	Standard	Standard
Standard	Standard	Standard	Standard	Standard	Standard	Standard
Elektronisk	Elektronisk	Elektronisk	Elektronisk	Elektronisk	Elektronisk	Elektronisk
4" LCD	4" LCD	Dubbla analoga 4" LCD	7" LCD RIDE COMMAND	Dubbla analoga 4" LCD	Dubbla analoga 2" LCD	7" LCD RIDE COMMAND
		Elektrisk vinsch, tak, audio, bluetooth, framre stötfångare, backspegel	DYNAMIX aktiv fjädring 2.0 Rockford Fosgate Ljudanl.			
Sage green	Matte Navy, lackad	Titanium gloss, lackad	Matte titanium metallik, lackad	Performance red, lackad	Stealth Grey, lackad	Onyx Black, lackad
Tillgängliga	Tillgängliga	Tillgängliga	-	-	-	-

RANGER

GENERAL

RZR

SPORTSMAN

YOUTH

TILLBEHÖR

SPECIFIKATIONER

SPECIFIKATIONER 2021



	SPM 570 *SPM 570 EPS	SPM 570 EPS BLACK EDITION	SPM 570 EPS AGRI EDITION	SPM 570 EPS HUNTER EDITION	SPM 570 EPS SP	SPM 570 EPS SP ÖHLINS EDITION
Motor	ProStar 570, 567 cc	ProStar 570, 567 cc	ProStar 570, 567 cc	ProStar 570, 567 cc	ProStar 570, 567 cc	ProStar 570, 567 cc
Typ	1-cylindrig, DOHC, 4-takt	1-cylindrig, DOHC, 4-takt	1-cylindrig, DOHC, 4-takt	1-cylindrig, DOHC, 4-takt	1-cylindrig, DOHC, 4-takt	1-cylindrig, DOHC, 4-takt
Registreringsform	Terräng, Traktor A, Traktor B	Traktor A, Traktor B	Traktor A, Traktor B	Traktor A, Traktor B	Terräng, Traktor A, Traktor B	Traktor A, Traktor B
Antal personer, registrerade	Två	Två	Två	Två	Två	Två
Kylning	Vätskekyld	Vätskekyld	Vätskekyld	Vätskekyld	Vätskekyld	Vätskekyld
Insprutningssystem	EFI	EFI	EFI	EFI	EFI	EFI
Bränsletank (l)	17	17	17	17	17	17
EPS servostyrning	** - / *** Standard	Standard	Standard	Standard	Standard	Standard
Motorbroms EBS	** - / *** Standard	Standard	Standard	Standard	Standard	Standard
ADC	-	-	-	-	Standard	Standard
Drivlina	AWD/2WD - Åtta fyrhjulsdrift	AWD/2WD - Åtta fyrhjulsdrift	AWD/2WD - Åtta fyrhjulsdrift	AWD/2WD - Åtta fyrhjulsdrift	AWD/2WD - Åtta fyrhjulsdrift	AWD/2WD - Åtta fyrhjulsdrift
Växel	Autom. PVT. variator	Autom. PVT. variator	Autom. PVT. variator	Autom. PVT. variator	Autom. PVT. variator	Autom. PVT. variator
Växellågen	P/R/N/L/H	P/R/N/L/H	P/R/N/L/H	P/R/N/L/H	P/R/N/L/H	P/R/N/L/H
Kraftöverföring	Kardan	Kardan	Kardan	Kardan	Kardan	Kardan
Fjädring, fjädringsväg fram:	MacPherson, 20,8 cm	MacPherson, 20,8 cm	MacPherson, 20,8 cm	MacPherson, 20,8 cm	Dubbla välvda A-armar, 20,8 cm	Dubbla välvda A-armar, Öhlins 20,8 cm
Fjädring, fjädringsväg bak:	Dubbla A-armar, 24,1 cm	Dubbla A-armar, 24,1 cm	Dubbla A-armar, 24,1 cm	Dubbla A-armar, 24,1 cm	Dubbla A-armar, 24,1 cm	Dubbla A-armar, 24,1 cm
Bromsar	Hydrauliska skivbromsar	Hydrauliska skivbromsar	Hydrauliska skivbromsar	Hydrauliska skivbromsar	Hydrauliska skivbromsar	Hydrauliska skivbromsar
Framdäck	25 x 8-12 Carlisle 489	26 x 8-14 CST	25 x 8-12 Carlisle 489	26x8-R14	26 x 8-14 CST	26 x 8-14 CST
Bakdäck	25 x 10-12 Carlisle 489	26 x 10-14 CST	25 x 10-12 Carlisle 489	26x10-R14	26 x 10-14 CST	26 x 10-14 CST
Fälgar	12" Stål	14" Aluminium	12" Stål	14" Aluminium	14" Aluminium	14" Aluminium
Hjulbas (cm)	129,3	132,1	129,3	132,1	132,1	132,1
Torrsvikt/ (kg)	337	342	355	375	361	373
Mått (cm)	210,1 x 121,2 x 140,9	210,8 x 121,2 x 145,4	210,1 x 121,2 x 140,9	210,8 x 121,2 x 145,4	210,8 x 121,2 x 145,4	210,8 x 121,2 x 145,4
Sitshöjd (cm)	85,7	90,1	85,7	90,1	90,1	90,1
Främre lastrack (kg)	41	41	41	41	41	41
Batteri (Ah)	18	18	18	18	18	18
Bakre lastrack (kg)	82	82	82	82	82	82
Total lastvikt inkl. förare (kg)	**226/***228	214	212	191	208	196
Flak mått (cm)	-	-	-	-	-	-
Markfrigång (cm)	29,6	34	29,6	34	34	34
Dragkrok	Standard	Standard	Standard	Standard	Standard	Standard
Speglar och signalhorn	Standard	Standard	Standard	Standard	Standard	Standard
Integrerat fäste för plogblad	Standard	Standard	Standard	Standard	Standard	Standard
Hastighetsmätare	Standard	Standard	Standard	Standard	Standard	Standard
Timmätare	Standard	Standard	Standard	Standard	Standard	Standard
Bränslenivåmätare	Elektronisk	Elektronisk	Elektronisk	Elektronisk	Elektronisk	Elektronisk
Varningslampor	Batteriets laddningsstatus, motortemperatur, växel, AWD	Batteriets laddningsstatus, motortemperatur, växel, AWD,	Batteriets laddningsstatus, motortemperatur, växel, AWD	Batteriets laddningsstatus, motortemperatur, växel, AWD	Batteriets laddningsstatus, motortemperatur, växel, AWD	Batteriets laddningsstatus, motortemperatur, växel, AWD
Display	4" LCD	4" LCD	4" LCD	4" LCD	4" LCD med bluetooth	4" LCD med bluetooth
Övrigt	Helt ny design 2021!	Helt ny design 2021!	Helt ny design 2021! Vinsch hastighetsbegränsare och Geofencing, Stålrack fram och bak.	Helt ny design 2021! Stötångare fram och bak, Lasträcken fram och bak Hand- och tumvärmare, Vinsch	Helt ny design 2021!	Helt ny design 2021! Stötångare fram, handtagskydd, Öhlins premiumstöttdämpare
Färg	** 6 *** (Terräng) S.Green ** (Traktor) S.Green, White *** (Traktor) S.Green, White, Blue	Black Pearl, lackad	Sage green	Pursuit camo	Titanium metallic, lackad	Turbo silver, lackad

Sportsman / Scrambler



POLARIS 2021



RANGER

GENERAL

RZR

SPORTSMAN

YOUTH

TILLBEHÖR

SPECIFIKATIONER

SPM 570 EPS TOURING *SPM 570 EPS SP TOURING	**SPM X2 570 EPS ***SPM X2 570 EPS NORDIC PRO	**SPM 570 EPS 6x6 ***SPM 570 EPS 6x6 LE	SPORTSMAN 1000 EPS TOURING	SPM XP 1000 EPS	SPM XP 1000 S EPS	SCRAMBLER 1000 S EPS
ProStar 570, 567 cc	ProStar 570, 567 cc	ProStar 570, 567 cc	ProStar 952 cc twin	ProStar 952 cc twin	ProStar 952 cc twin	ProStar 952 cc 3
1-cylindrig, DOHC, 4-takt	1-cylindrig, DOHC, 4-takt	1-cylindrig, DOHC, 4-takt	2-cylindrig, SOHC, 4-takt	2-cylindrig, SOHC, 4-takt	2-cylindrig, SOHC, 4-takt	2-cylindrig, SOHC, 4-takt
Traktor A, Traktor B	Traktor A, Traktor B (Terräng **)	Traktor A, Traktor B	Quad	Quad	Terräng, Traktor A, Traktor B	Terräng, Traktor A, Traktor B
Två	Två	Två	Två	Två	Två	Två
Vätskekyld	Vätskekyld	Vätskekyld	Vätskekyld	Vätskekyld	Vätskekyld	Vätskekyld
EFI	EFI	EFI	EFI	EFI	EFI	EFI
19,9	19,9	25,5	19,9	19,9	19,9	19,9
Standard	Standard	Standard	Standard	Standard	Standard	Standard
Standard	Standard	Standard	Standard	Standard	Standard	Standard
Standard	Standard	Standard	Standard	Standard	Standard	Standard
AWD/2WD - Åkta fyrhjulsdrift	AWD/2WD - Åkta fyrhjulsdrift	6WD/Rear 4WD - Åkta 6-hjulsdrift	AWD/2WD - Åkta fyrhjulsdrift	AWD/2WD - Åkta fyrhjulsdrift	AWD/2WD - Åkta fyrhjulsdrift	AWD/2WD - Åkta fyrhjulsdrift
Autom. PVT. variator	Autom. PVT. variator	Autom. PVT. variator	Autom. PVT. variator	Autom. PVT. variator	Autom. PVT. variator	Autom. PVT. variator
P/R/N/L/H	P/R/N/L/H	P/R/N/L/H	P/R/N/L/H	P/R/N/L/H	P/R/N/L/H	P/R/N/L/H
Kardan	Kardan	Kardan	Kardan	Kardan	Kardan	Kardan
** MacPherson, 20,8 cm	MacPherson, 20,8 cm	MacPherson, 20,8 cm	Dubbla välvda A-armar, 22,9 cm	Dubbla välvda A-armar, 22,9 cm	Sachs Dubbla välvda A-armar, 29 cm	Sachs Dubbla välvda A-armar, 29 cm
*** Dubbla A-armar 20,8 cm			Dubbla A-armar, 26 cm	Dubbla A-armar, 26 cm	Dubbla A-armar, 26 cm	Dubbla A-armar, 35,5 cm
Dubbla A-armar, 24,1 cm	Dubbla A-armar, 24,1 cm	Dubbla A-armar, 24,1 cm				
Hydrauliska skivbromsar	Hydrauliska skivbromsar	Hydrauliska skivbromsar	Hydrauliska skivbromsar	Hydrauliska skivbromsar	Hydrauliska skivbromsar	Hydrauliska skivbromsar
25 x 8-12 Carlisle 489 *SP 26x8-14 CST	26 x 8-14 Maxxis MECO	2 st 26 x 8-12 Carlisle PXT	26 x 8-14 CST	26 x 8-14 CST	26 x 8-14 CST	27 x 9-14; Duro Power Grip II
25 x 10-12 Carlisle 489 *SP 26x10-14 CST	26 x 11-14 Maxxis ECOM	4 st 26 x 11-12 Carlisle PXT	26 x 10-14 CST	26 x 10-14 CST	26 x 11-14 CST	27 x 11-14; Duro Power Grip II
12" Stål / *14" Aluminium	14" Aluminium	**Stål / ***12" Aluminium	14" Aluminium	14" Aluminium	14" Aluminium	Aluminium
142,3	134,6	201,9	144,8	134,6	134,6	145,8
344	385	**489 / ***495	426	374	374	417
218 x 1219 x 1444	230 x 120,9 x 145,1	295 x 124,5 x 124,5	219,7 x 120,9 x 147,9	211,4 x 120,9 x 140,8	211,4 x 120,9 x 128,9	226,1 x 142,7 x 143,4
85,7	85,7	85,7	90,8	94	94	94
41	41	41	55	55	55	11
14	14	24	18	18	18	18
82	180	363	110	22,7	110	23
230	213	499	217	261	235	235
-	95 x 50	97 x 100	-	-	-	-
27,9 / * 29,2	29,2	29,2	28,5	29,2	29,2	30,5
Standard	Standard	Standard	Standard	Standard	Standard	Standard
Standard	Standard	Standard	Standard	Standard	Standard	Standard
Standard	Standard	Standard	Standard	Standard	Standard	Standard
Standard	Standard	Standard	Standard	Standard	Standard	Standard
Standard	Standard	Standard	Standard	Standard	Standard	Standard
Elektronisk	Elektronisk	Elektronisk	Elektronisk	Elektronisk	Elektronisk	Elektronisk
Batteriets laddningsstatus, motortemperatur, växel, AWD,	Batteriets laddningsstatus, motortemp., växel, AWD, underhållsintervall	Batteriets laddningsstatus, motortemperatur, växel, AWD,	Batteriets laddningsstatus, motortemp., växel, AWD, underhållsintervall	Batteriets laddningsstatus, motortemperatur, växel, AWD, underhållsintervall	Batteriets laddningsstatus, motortemp., växel, AWD, underhållsintervall	Batteriets laddningsstatus, motortemp., växel, AWD, underhållsintervall
4" LCD med bluetooth	4" LCD	4" LCD	4" LCD med bluetooth	4" LCD med bluetooth	4" LCD med bluetooth	4" LCD med bluetooth
	NORDIC PRO: Elektrisk vinsch 3500 lbs, block värmare 230V, hand- och turmvärmare	LE: Svartlackad plast, Elektrisk vinsch 3500 lbs, hand- och turmvärmare, stort tippflak, aluminiumfålgar	Elektrisk vinsch	Elektrisk vinsch	Elektrisk vinsch	
Turbo Silver, lackad *Nara Bronze, lackad	White	**Sage green ***Stealth Black, lackad	White Pearl, lackad	Turbo Silver, lackad	Ghost Grey, lackad	Black Pearl, lackad

POLARIS

Think Outside

WARNING! Läs och förstå instruktionsboken och alla varningstexter innan du kör en Polaris ATV. Felaktigt användande kan ge upphov till svåra personskador eller livsfara. En Polaris ATV är inte någon leksak och kan vara farlig att köra med. Detta fordon uppför sig annorlunda än Last, motorcyklar och bilar. En kollision eller vältnings kan inträffa snabbt, till och med under rutinanövar som svängar eller körning i backar eller över hinder, om man inte vidtar nödvändiga säkerhetsåtgärder. Instruktionsboken ska alltid följa med fordonet. Kör aldrig fordonet utan rätt utbildning. Gö en kurs i handhavande. Kontakta en POLARIS auktoriserad återförsäljare nära dig. Låt aldrig någon annan köra fordonet om han eller hon inte har läst instruktionsboken och alla dekaler, samt har genomgått en godkänd förarkurs. Låt aldrig någon under 15 år köra fordonet. Låt aldrig någon under 12 år åka med som passagerare på ett tvåsitsigt fordon. För framförande av fordonet på allmän väg krävs körkort A-klass/AM. Förare bör alltid använda godkänd hjälm med god passform. Bär alltid skyddsglasögon eller visir, handskar, långor, långärmad och långbyxor för att minska risken för olyckor. Vad gäller körning på väg samt skjutna passagerare så beror det på hur maskinen är homologerad (terräng eller traktor). Polaris Scandinavia AB förbehåller sig rätten att ändra priser och specifikationer, samt reserverar sig för eventuella tryckfel. Östersund, Dec 2021.

WWW.POLARISSVERIGE.COM